

Scanpal EDA50KP

移动数据终端



用户手册

免责声明

霍尼韦尔公司（简称 HII）有权对本手册的规格和其他信息作出更改，并不另行通知。任何情况下，用户应向 HII 确认是否进行了任何更改。本刊物内容并不代表 HII 方的承诺。

HII 不会对此手册的技术或编辑错误或遗漏承担责任；也不会对因提供、执行或使用此材料所造成的意外或间接损害承担责任。HII 对为达到产品预期效果而选择或使用的软件或硬件不承担责任。

此文档包含受版权保护的专有信息。保留所有权利。未经 HII 提前书面许可，不可复印、复制此文档、或将其翻译为其他语言。

商标权

Android、Google 及其他标记为 Google 公司的商标。

此手册所提及的其他产品名称可能是其他各相应公司的商标或注册商标，其所有权归这些公司所拥有。

专利权

专利权信息，请参考网址：[www. hsmpats. com](http://www.hsmpats.com)。

Copyright © 2019 Honeywell International Inc. All rights reserved.

技术支持

如果您需要安装或故障排除，请通过以下途径联系我们：

知识库：www.hsmknowledgebase.com

霍尼韦尔知识库提供上千种即可解决方案，如果知识库不能帮助您解决问题，则可登录霍尼韦尔技术支持网站提交您的问题或询问问题。

技术支持网站：www.hsmsupportportal.com

登录霍尼韦尔技术支持网站搜寻知识库，提交您的困难或问题，请求回电服务，或提供反馈。填写表格时，请提供尽量详细的信息。您也可以上传附件进行说明。

联系电话：www.honeywellaidc.com/locations

最新联系信息，请访问我们的网站。

产品服务与维修

霍尼韦尔国际公司通过服务中心为公司所有产品向全世界提供服务。服务中心站点信息请访问：www.honeywellaidc.com，选择中文语言（Chinese），然后选择支持 > 联系支持 > 服务与维修。用户在把产品寄到维修中心之前，请联系服务中心并拿到 RMA（Return Material Authorization）号码。

要获得霍尼韦尔保修期内或保修期外服务，请将产品随同购买日期记录一起寄回（邮费自付）霍尼韦尔维修服务中心。

有限质量保证

质保信息，请访问 www.honeywellaidc.com，选择中文语言（Chinese）并点击资源>保修期。

信息反馈

您的反馈对我们提高文档质量来说十分重要。请直接联系技术交流部门提交你们对手册的反馈。

目录

第 1 章——ScanPal 系列 EDA50KP-X 无线终端产品特点.....	1
EDA50KP-X 无线终端简介	2
电池	6
开机	13
音频功能	14
插入 SD 卡	16
文件传输	17
EDA50KP-X 配件.....	18
第 2 章——用户界面操作及应用	19
用户界面	20
系统应用设置.....	24
应用软件	26
开发者选项	27
第 3 章—— 扫描功能	28
扫描数据	29
扫描设置	29
扫描条形码	34
扫描指示灯	35
第 4 章——使用照相机.....	36
拍摄照片	37
拍摄视频	37
第 5 章——配置无线终端.....	38
配置无线终端.....	39
应用设置的结构.....	40
无线终端通讯.....	42
第 6 章——管理和维护.....	47

目录

升级系统软件.....	48
重启无线终端.....	49
清洁终端机	50
第 7 章——参数.....	51
产品外观及参数.....	52
语言支持	52
扫描支持	52

1

ScanPal 系列 EDA50KP-X 无线终端产品特点

本章介绍操作系统为 Android 8.1 的 ScanPal 系列 EDA50KP-X(X 指 0、3) 无线信息终端，以下简称 EDA50KP-X 或者无线终端。用户可以从本章节了解此无线终端的基本特点、功能和其配件信息。

第1章 ScanPal 系列 EDA50KP-X 无线终端产品特点

EDA50KP-X 无线终端简介

霍尼韦尔 EDA50KP-X 终端机面向企业用户的平板电脑智能手机，通过 Android 操作系统提供稳定安全的企业数据管理及无线通讯。EDA50KP-X 的主要特点有：大屏幕显示、大容量电池、条形码成像及超强耐受性。

- Android 8.1 操作系统
- 2 GB 动态随机存储器配置 16 GB 闪速存储器
- 大屏幕显示，灵敏的多触摸点屏幕显示
- 高性能二维成像仪配置，具有根据人体工程学设计的扫描触发键
- LTE/UMTS/GSM 无线广域网通信，保证所有网络技术的高速度数据传输及高保真声音支持
- IEEE 802.11a/b/g/n
- 蓝牙 4.2
- 短距离无线数据传送采用近场通讯（NFC）技术
- 高附加值的软件组件支持专业成像及光学字符识别（OCR）功能
- IP64 防护等级
- 可靠的 Micro SD 插槽，最大可支持 64GB
- 集成化 GPS 接收机
- 800 万像素彩色摄像头

ScanPal 终端机前面板图

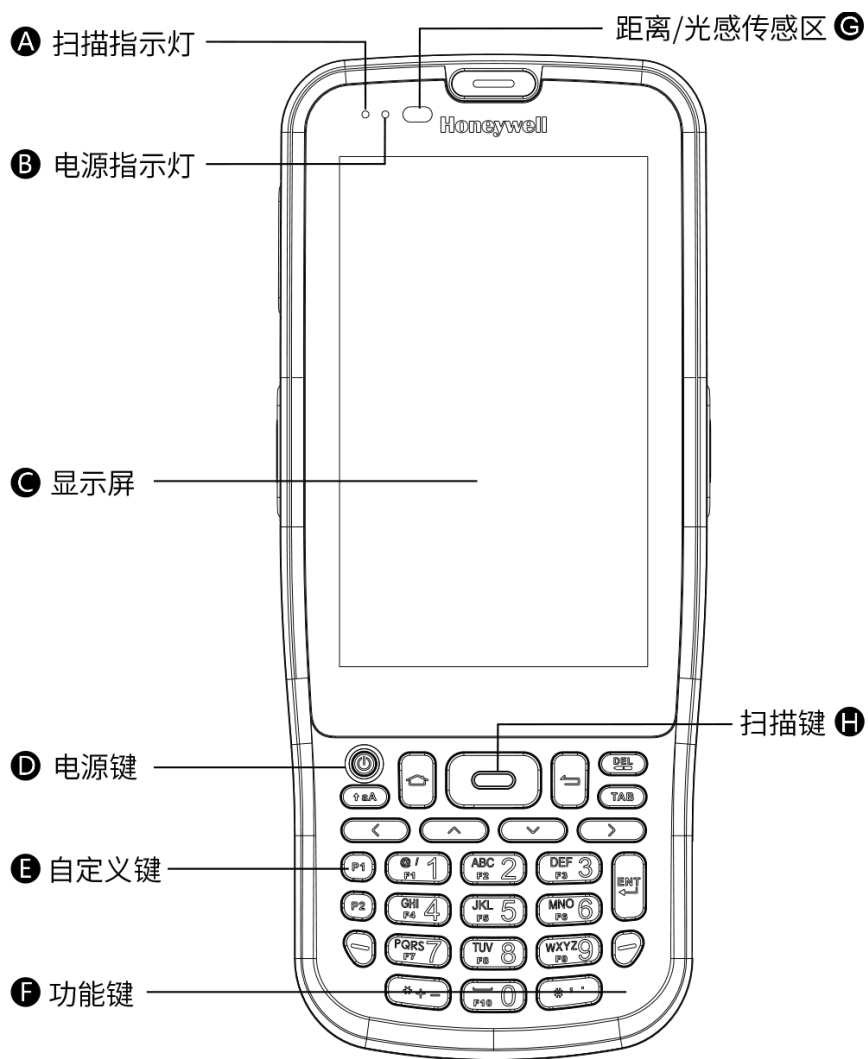

ScanPal 终端机侧面及底部图

左侧面

右侧面

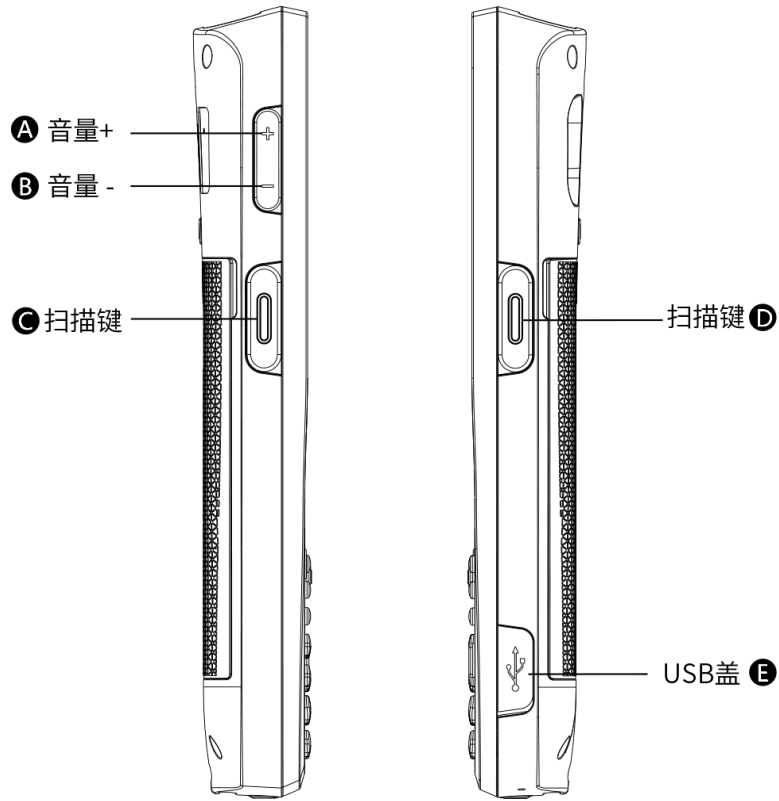

底面

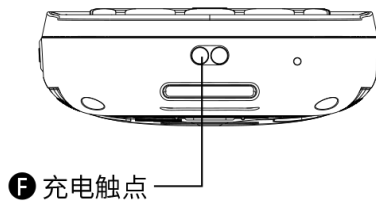

ScanPal 终端机后面板图

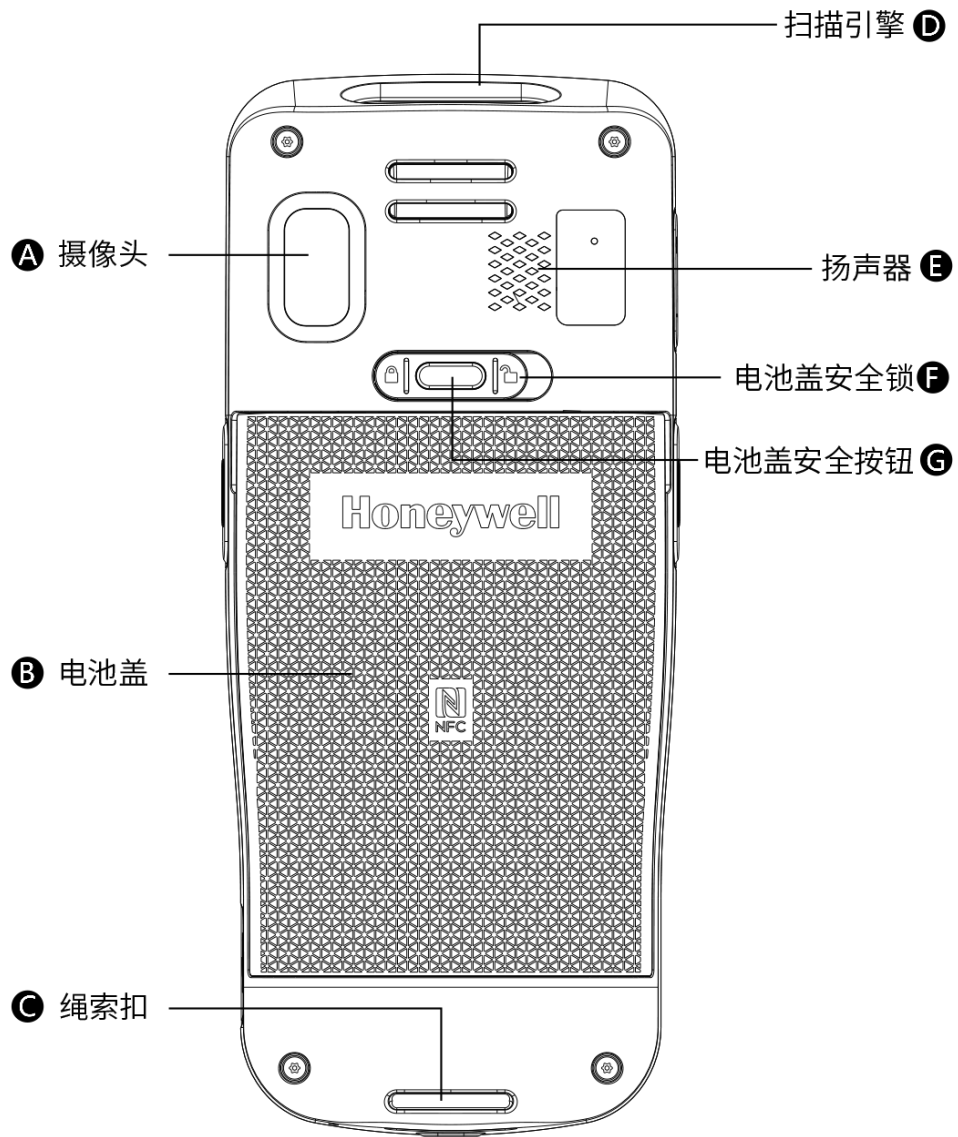

电池

EDA50KP-X 使用 3.8V 可充电锂电池作为主要供电电源，电池容量为 15.2 瓦特/小时，存在诸多因素决定电池使用时间，例如：屏幕显示亮度、屏幕自动进入休眠时间、输入装置、极端气温和用户使用等。霍尼韦尔建议保证电池一直处于有电状态，以防数据丢失。更换电池时，请正常关机后操作，更换完毕再开机启动。

若需更换电池产品，请联系当地经销商。

警告：此设备中的电池若使用不当，可引起火灾或化学烧伤。请勿拆开电池或将其加热到 100°C (212 °F) 以上，或焚烧电池。合理处理废弃电池。置于儿童不易接触到的地方。

我们推荐用户使用霍尼韦尔锂电池。使用非霍尼韦尔电池所造成的损害不在霍尼韦尔保修范围之内。

充电

使用 EDA50KP-X 无线终端之前，需确定电池（电池型号：BAT-EDA50K）已充满电。可在将电池安装于 EDA50KP-X 无线终端之前或之后进行充电。使用原装充电器、座充或者四联充，将电池完全充满电大约需要 3.5 个小时。

我们推荐用户使用霍尼韦尔原配充电设备。使用非霍尼韦尔原配充电设备所造成的损害不在霍尼韦尔保修范围之内。

更换电池

电池电量低时，可以对无线终端的电池进行充电，或者更换为电量满的电池。

1. 保存好文件，并关闭所有运行应用程序。
2. 长时间按下电源键，出现如下界面



3. 点击关机。
4. EDA50KP-X 无线终端会直接关机。

关机后，手动进行如下操作：

1. 按下电池盖安全按钮，将电池盖安全锁移动到右侧解锁位置。

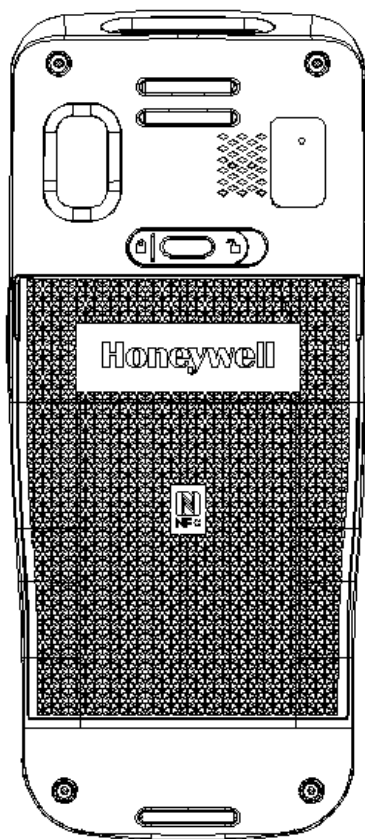

2. 从电池盖抠位处，将电池盖抠开，取下电量耗尽的电池。

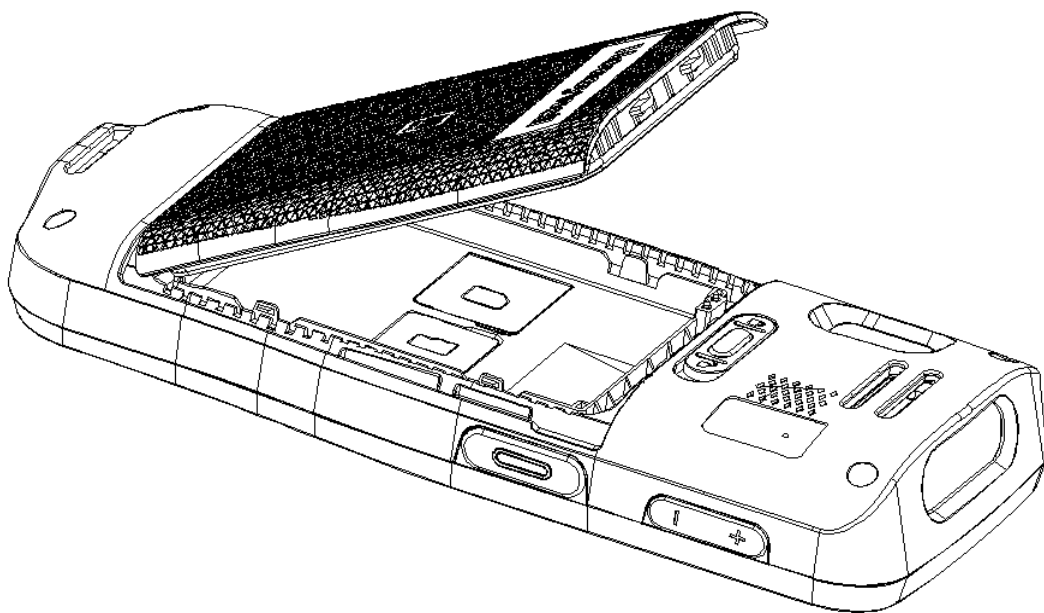

3. 插入电量满的电池（先插入电池连接器一侧，再按下电池，使得电池与手机建立连接）。

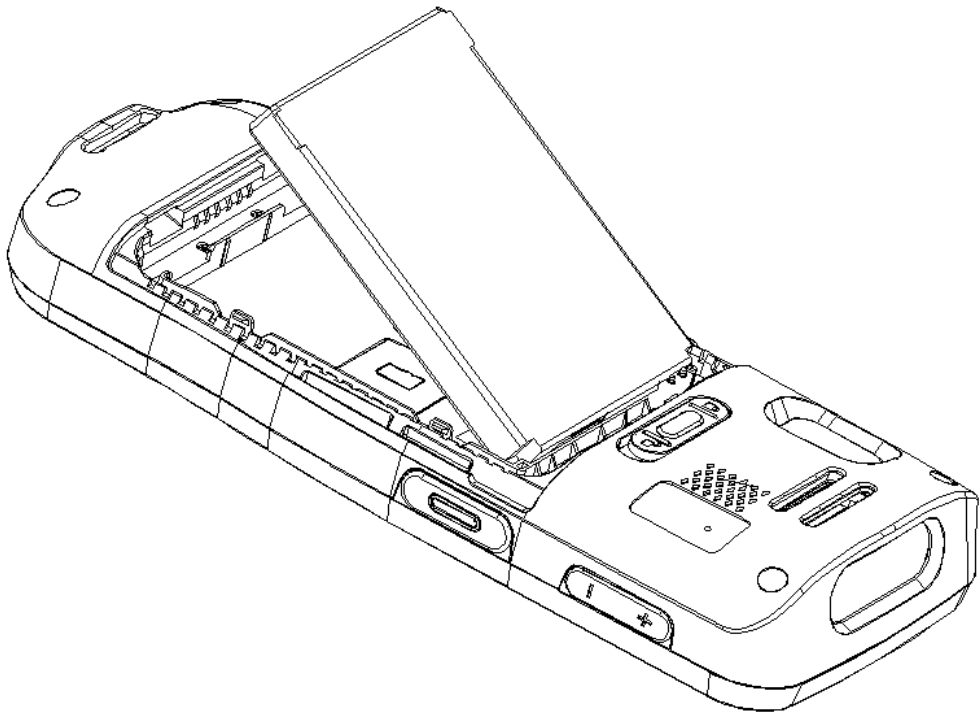

4. 装下电池盖。

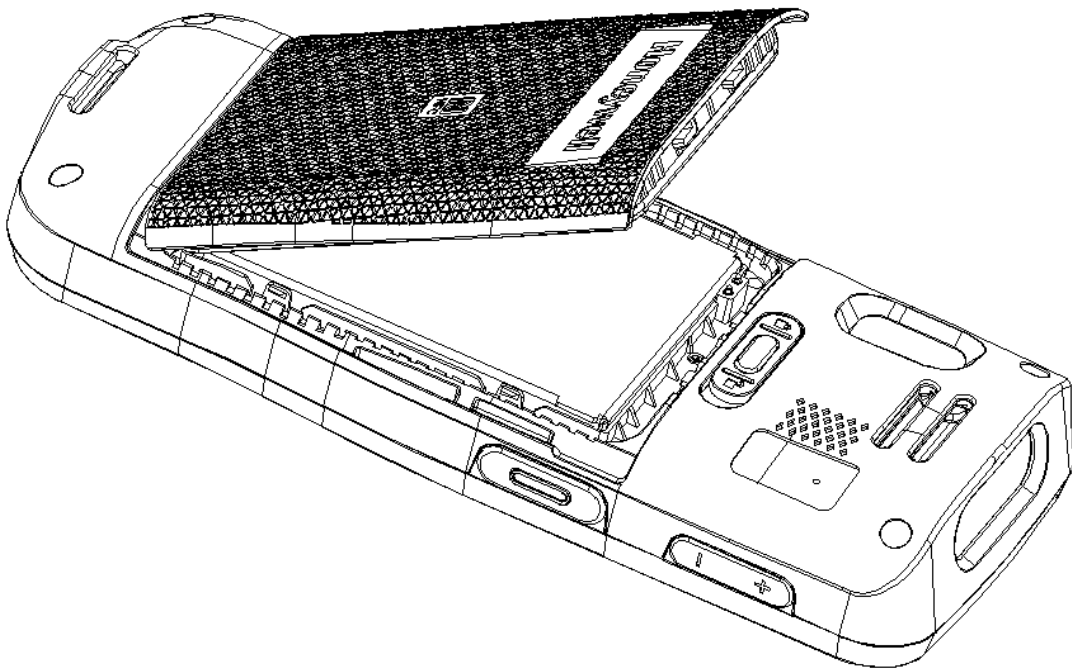

5. 按下电池盖安全按钮，将电池盖安全锁移动到左侧锁定位置。

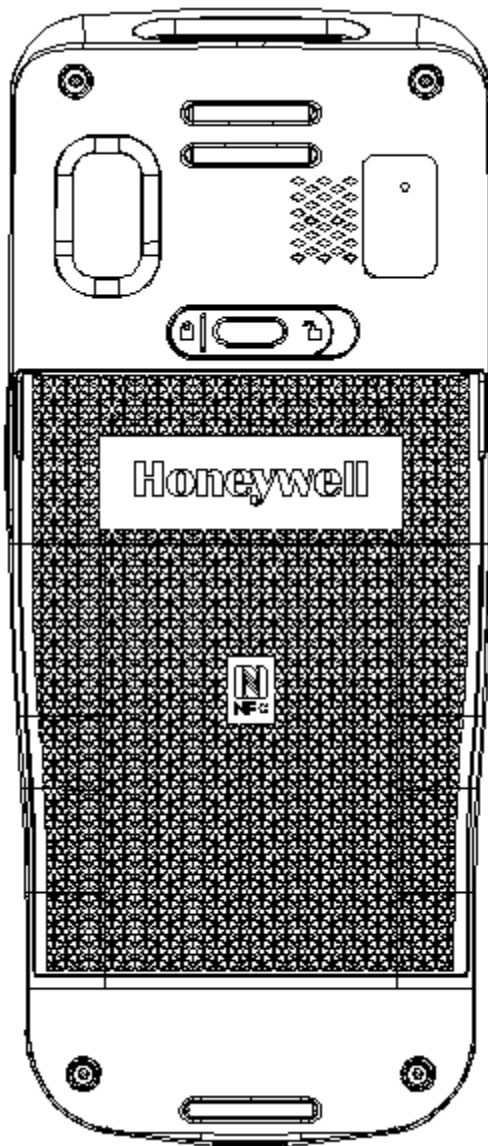

电池状态图标

从状态栏的电池图标可以了解电池的电量状况，若想了解电池使用时间及剩余电量等详细信息，请前往**设置>电池**。

出厂电源状态指示灯示意如下：

连接到电源	指示灯状态	描述
否	闪烁琥珀色（橙色）	电池电量小于 15%
否	关	电池电量高于 15%
是	稳定琥珀色（橙色）	电池电量处于 0~60%
是	闪烁绿色	电池电量处于 60~ 95%
是	稳定绿色	电池电量高于 95%
是/否	闪烁红色	电池故障

更改电源状态指示灯指示意义

若电池充电时默认指示灯（显示闪烁绿色）不合适您所处的环境，可以更改指示灯指示意义。

除了更改出厂电源状态指示灯意义之外，您还可以选择：

- 默认电源指示灯（Default Battery LED）
- 无电源指示灯（NO Battery LED）

若想让状态指示灯亮起为稳定的琥珀色，而在充电时为稳定的绿色，则需进行 **Default Battery LED** 设置。若想让指示灯作为通知消息（应用或者设备管理解决方案通知）指示灯，则需选择 **No Battery LED** 设置。

默认电源指示灯示意如下

连接到电源	指示灯状态	描述
否	红色闪烁	电池电量小于 15%
否	关	电池电量大于等于 15%
是	稳定红色	电池电量小于 15%
是	稳定琥珀色	电池电量处于 15%到 90%之间
是	稳定绿色	电池电量大于 90%

1. 点击**设置> Honeywell Battery LED**

2. 选择如下选项：

- Default Battery LED
- HSM Battery LED（出厂设置）
- No Battery LED

查看剩余电量

除了电量状态图标及电源状态指示灯外，您还可以从设置中查询电量信息。

1. 点击**设置**。

2. 点击**电池**，当前电池电量剩余百分比及剩余使用时间会显示在显示屏上，列表上会显示每个应用及服务所消耗的电量，使用情况详情，请点击列表中对应用或服务。

电池寿命及维护

若将电池长时间放置于无线终端之外，电池会慢慢放电。霍尼韦尔技术支持建议您将电池存放于充电器中来保持电池性能。

电池维护技巧示意如下

有如下需要之时：	省电策略：
使用无线终端而屏幕显示电量低图标，或电量指示灯亮起	长时间按下电源键，选择关机。无线终端关闭后，取出电池并替换为充满电的电池。
停止使用无线终端 5 分钟或 5 分钟以上	确定显示屏上不再显示低电量图标，并且电源指示灯没有亮起。点击 电源 键挂起无线终端。
将无线终端存放一天以上	<ul style="list-style-type: none">• 若需要将无线终端存放几天（例如一个周末），则安装一个充满电的电池或将无线终端连接到电源。• 若存放时间还要长，则将电池移出并充电。电池充电完成后，将电池和无线终端都放于阴凉的地方。• 若要将电池存放几个月，则要定期为电池充电，以保证电池运行优异。

电池维护建议及安全保护措施：

- 使用之前要充满电，电池装箱时只充有一部分电量。
- 参考“电池”章节查询正确充电方法。若将此电池用于其它设备，可能导致设备或电池损坏。
- 防止摔落电池或无线终端。若怀疑电池或无线终端出现故障，则将其邮寄至霍尼韦尔客服中心检查。
- 此电池仅可替换为另一同型号电池。这些电池已经经过测试，符合相应安全标准。需更换电池时请联系霍尼韦尔客服代表或经销商。
- 废弃电池存在安全隐患。清理电池之前，用绝缘带贴住电池极点。
- 请勿擅自改装电池或试图将异物插入电池。
- 不要直接焊接到电池极点。
- 不要短接电池，并将电池远离金属物品。
- 请勿摔落电池或对其进行机械冲击或挤压。
- 请勿拆卸或打开电池，请勿压碎、弯折或使电池变形；请勿刺穿、撕碎或灼烧电池。
- 请勿将电池浸入水中。

开机

电池充完电并装入 EDA50KP-X 后，首次开机 EDA50KP-X：

按下并放开电源键

注意：完成安装向导后，欢迎界面不再出现。每次开机后，出现的界面为锁定屏幕界面。

解锁屏幕

每次开机 EDA50KP-X 后，都需要先解锁屏幕。

- 将锁形图标滑向屏幕任一边缘来解锁屏幕。
- 开始使用 EDA50KP-X 后，建议设置密码来保护无线终端。

点击**设置>安全性和位置信息>屏幕锁定**，有滑动、图案、PIN 码及密码设置项。



音频功能

EDA50KP-X 装配有扬声器、受话器及设置音量的工具。

调整铃声及信息音量

使用无线终端一侧的音量键，可迅速调整铃声及信息音量。

注意：音量键仅可调整铃声及信息音量。调整其他声音的音量，打开**设置>声音**。

1. 按下无线终端右侧的按钮（+或-），音量调整条显示在屏幕上。
2. 按音量键或滑动音量条来调整音量。



启动振动模式

办公环境下，您可以将无线终端调整为振动模式，并静音扬声器，按照如下方式可以设定。长按音量键-，或者音量条拉到最左边，将会启动振动模式。

音频设置

描述设置应用中的音频和声音设置。更改音频设置，**设置>声音**。

音频和声音设置示意如下

设置	描述
媒体音量	使用音量调节条来设置以下音量： 音乐、视频、游戏及其他媒体。
闹钟音量	使用音量调节条来设置以下音量： 闹铃及警报音
铃声音量	使用音量调节条来设置以下音量： 铃声提示音，也可使用手机一侧音量键进行调整。
勿扰	可调整勿扰规则
默认通知提示音	选取通知铃声
默认闹钟提示音	选取闹钟铃声
其他提示音和振动	设置是否开启拨号键盘提示音，屏幕锁定提示音，充电提示音， 触摸提示音，点按时振动。

插入 SD 卡

您可使用 SD 内存卡来扩充内存或安装软件。霍尼韦尔推荐配合使用 Single Level Cell (SLC)技术等级 SD 内存卡或 SDHC 内存卡以达到最佳性能及耐久性。

注意：首次使用之前先将内存卡格式化。

1. 关机；
2. 按下电池盖安全按钮，将电池盖安全锁移动到右侧解锁位置；
3. 从电池盖抠位处，将电池盖抠开；
4. 拔出电池（先掀开电池连接器后侧，再取出电池）；
5. 向左侧翻开 SIM 卡槽盖，向下滑动 SIM 卡金属盖，将 SIM 卡插入，依次扣上 SIM 卡金属盖和卡槽盖；
6. 插入电池（先插入电池连接器一侧，再扣下电池，使得电池与手机建立连接）；
7. 扣下电池盖；
8. 按下电池盖安全按钮，将电池盖安全锁移动到左侧锁定位置；
9. 开机。

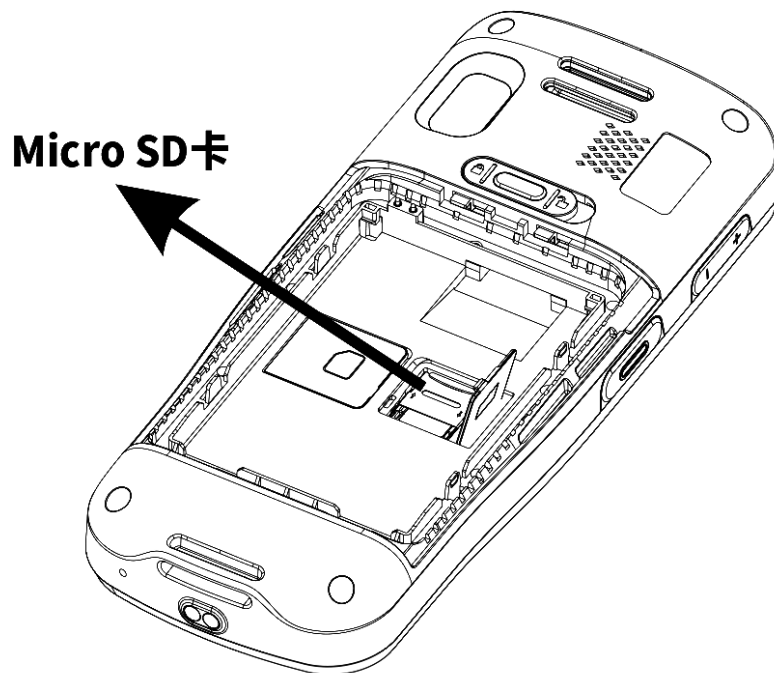

文件传输

使用 USB 可以连接电脑和无线终端进行传输文件。用 USB 将无线终端和电脑相连，就可以浏览无线终端的文件，或者将文件移动到电脑上或将电脑中的文件传输至无线终端。

无线终端默认使用充电模式，可以选择使用 MTP（媒体传输协议）或 PTP（图片传输协议）进行连接。若主要传输摄像机图片，则可以使用 PTP（图片传输协议）进行连接设置。若 Windows 系统电脑不支持 MTP，则可使用 PTP 传输。

注意：EDA50KP-X 支持高速 USB 通信，最大数据传输速度为 480 Mbps。

1. 将 EDA50KP-X 通过 USB 连接至电脑。
2. 在 EDA50KP-X 屏幕上，选择媒体设备（MTP）或相机（PTP），EDA50KP-X 会将您的选择设为默认选择。
3. 从电脑上浏览 EDA50KP-X 文件。您可进行复制、删除或将文件在 EDA50KP-X 与电脑之间进行转存。

如何在 EDA50KP-X 上浏览文件

用户可以使用文件管理来浏览 EDA50KP-X 内部存储和 SD 卡中的文件。

注意：因系统权限问题，某些文件不能被打开。可以根据需要，选择相应的应用来打开文件。

1. 轻触或者上拉  >文件管理器。
2. 轻触文件夹名或文件名来打开文件。

EDA50KP-X 配件

EDA50KP-X 无线终端配有原装电池。其他所有配件都需要单独订购及寄送。若您有需要，请联系当地销售代表。

EDA50KP-X 附件及描述请参考 EDA50KP-X 附件列表

2

用户界面操作及应用

本章节介绍 **Android** 系统用户界面，及如何与屏幕进行交互。用户还可以通过此章节了解无线终端上霍尼韦尔各种应用。

第 2 章 用户界面操作及应用

用户界面

Android 8.1 操作系统用户界面为用户提供了完美的触屏体验及便捷的导航体验。

主界面

开启无线终端并设置好语言后，屏幕首先显示主界面。









主界面描述

名称	描述
状态栏	左侧状态栏显示应用发送的系统消息，例如信息到达通知，右侧状态栏显示当前无线和网络连接状况及电量剩余情况
常用应用	此栏的应用会一直显示在主界面上
搜索框	使用 Google 搜索在网络或终端机上进行搜索

导航及功能键

在 EDA50KP-X 无线终端主界面的常用应用下方有导航键及功能键，无线终端两侧有其他功能性按键。

导航及功能键示意如下

按键	描述	功能
	返回键	返回前一界面
	功能键	进入近期任务
	Home 键	返回主界面
	音量键	调高或调低扬声器的音量
	扫描键	按住可进行扫描
	电源键	可以开机、关机及锁屏

设置屏幕背光灯

产品屏幕装有背景光传感器，可自动调整背景光强度，以节省电源并保证屏幕显示可读性。您可根据所处环境需要设置背光灯强度。

1. 点击 **设置**。
2. 点击 **显示>亮度**。
3. 点击 **自动调节**

亮度 来自动调整背景光强度，或直接滑动调整条来设置背景光强度。

状态栏图标

状态和通知图标显示当前网络、电量、通知及声音设置。

状态及通知图标示意如下

图标	描述	图标	描述
	未完成日历事件		声音已关闭
	未报时闹钟；已设置闹钟		振动模式已开启
	新邮件通知		使用外部电源充电中
	电池电量为 100%		已开启飞行模式
	存储卡内存已满		和某蓝牙设备正在同步
	Wi-Fi 信号充足		蓝牙已开启
	Wi-Fi 已连接但无信号		已连接网络

主界面个性化设置

你可以将应用图标添加到任一主界面，以便更快捷打开这些应用。

1. 点击或者上拉 ，显示**所有应用**。
2. 将应用图标移动到主界面：长按要添加到主界面的图标，然后滑动手指将图标放置于任一主界面。
将小部件图标移动到主界面：长按桌面>小部件>长按小部件图标，然后滑动手指将控件图标放置于任一主界面。
3. 将应用或者小部件从主界面上移除，长按此图标并滑向界面上方的**卸载**。
4. 长按桌面空白区域，显示菜单项“**壁纸**”“**微件**”“**主屏幕设置**”。

屏幕操作手势

使用手指可以操作应用、菜单、屏幕键盘及界面上的其他功能。

- 轻触某功能或应用将其选中或启动。
- 输入名字或密码等内容时，轻触需要输入的地方，出现屏幕键盘以进行输入。

其他操作手势包括：

- 长按：按下某图标并保持，直到系统有响应。
- 拖移：长按某图标，然后将手指在屏幕上移动到目标位置。例如：利用拖移方法，您可以在主界面上重新排列某些快捷方式。
- 轻扫或滑动：快速将手指在屏幕上进行移动，手指按下后不要停止。例如，用户可以向左或向右轻扫主屏幕来查看其它主屏幕。
- 放大功能：开启放大功能后，在地图或其他界面上连续快速点击三次可放大观看，再次点击可返回原尺寸。

使用 Google 搜索

使用界面上方的 Google 搜索引擎，可以帮助用户查找在互联网上的任何信息。

在任一主界面，轻触 Google 搜索栏，输入搜索条目，终端机上的搜索结果会相应出现在网络搜索结果下面。

系统应用设置

浏览系统消息

用户可以在通知页面查看 EDA50KP-X 的系统消息。

1. 打开通知页面，从屏幕顶部向下轻扫。
2. 关闭通知页面，从屏幕底端向上轻扫，或点击**返回键**或 **Home 键**。

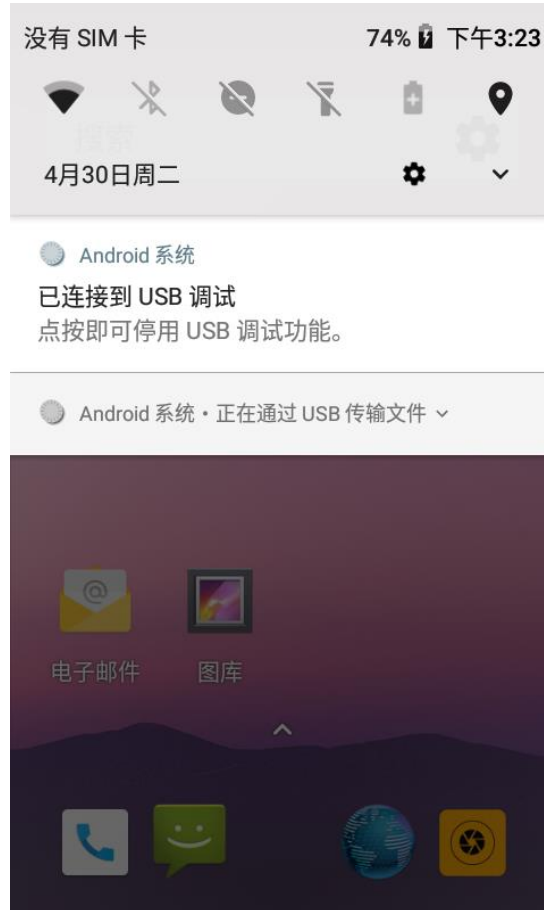

管理系统消息

应用发给 EDA50KP-X 系统消息的时候，用户能很快对其进行处理。

1. 系统消息图标出现时，从屏幕向下轻扫。
2. 要对系统消息进行处理，则轻触此消息，相关应用就会打开以便用户进行处理。
 - 将系统消息向一侧轻扫，可清除此条消息。
 - 将消息向左滑动，可对此消息进行设置。

按键映射 KeyRemap

用户可以更改左侧扫描键、右侧扫描键、底部扫描键、功能键 P1 和功能键 P2 的默认功能。

1. 点击**设置>按键映射**。
2. 轻触想要重新定义的按键。
3. 点击 **KEYCODES** 或 **APPS** 来浏览可选功能。
4. 为按键选择需定义的功能，选择的新功能会显示在按键名字下面。

设置时区

EDA50KP-X 可自动根据网络同步时间和日期，用户可手动为所处区域设置时区。

1. 打开设**置>系统**。
2. 点击**日期和时间**。
3. 关闭**自动确定日期和时间**勾选。
4. 点击**选择时区**并点击您所处区域的时区。

应用软件

霍尼韦尔应用软件

霍尼韦尔帮助用户排除故障并将其连接至其他设备及网络上。点击或上拉  可显示以下表格中的应用。详情请点击：www.honeywellaidc.com.

EDA50KP-X 上的可用霍尼韦尔应用软件示意如下

图标 Icons	应用 Applications	描述 Descriptions
 Demos	Demos	包括 Scan Demo, BTPrintDemo, 可以进行扫描条码及连接蓝牙打印机 Including Scan Demo, BTPrintDemo, you can scan barcodes and connect to Bluetooth printers
 ConfigApps	ConfigApps	提供禁用/使用和卸载应用的方法 Provide methods to disable/use and uninstall apps
 Configure Autorun	Configure Autorun	配置需要在开机时自动启动的应用 Autorun application when the device is being activated
 Backup	Backup	备份和恢复用户数据和用户设置 Backup and restore user data and Settings
 BattMon	BattMon	监控电池充电状态 Monitors battery-charging status
 EZConfig	EZConfig	通过条形码和配置文件配置设备和应用 Configure equipment and applications through barcode and configuration documents
 Wi-Fi Info	Wi-Fi info	查看Wi-Fi信息 View Wi-Fi information
 Wi-Fi Radio Settings	Wi-Fi Radio Settings	主要是设置wifi低功耗和wifi漫游切换的阈值 Mainly set the threshold of wifi low power consumption and wifi roaming switching

自定义常用应用

用户可以应用添加在常用应用栏中，以便更快键打开这些应用。

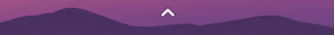
1. 点击或者上拉 ，显示**所有应用**。
2. 移除常用应用栏中的应用图标：长按常用应用栏中的图标并滑向屏幕顶端卸载。
3. 添加应用图标到常用应用栏中：长按要添加的应用，然后滑动手指将图标放置于常用应用栏中。

开发者选项

如果您是 EDA50KP-X 的研发人员，您可以轻松的解锁开发者选项。开发者选项可让您在 EDA50KP-X 研发过程中进行测试及排除故障。解锁开发者选项后，系统菜单中会出现开发者选项连接。

1. 点击**设置**。
2. 点击**关于手机**。
3. 点击版本号 7 次，之后会出现“您现在处于开发者模式!”的提示信息。

3

扫描功能

本章节介绍条形码扫描方法及扫描功能设置。

第 3 章 扫描功能

扫描数据

扫描仪可读取 1D 及 2D 条形码、复合码及邮政编码。同时支持在真实应用场合全方位、高灵活性扫描。图像引擎同时可以捕获黑白影像，例如签名及受损的存货清单。

如何将数据作为 Android 键盘输入进行发送

Scan wedge 功能将扫描条形码数据作为 Android 键盘输入发送到一主动应用程序。扫描 wedging 功能在 EDA50KP-X 无线终端上默认为使能状态。用户可以使用通过扫描仪或应用来接收 scan wedge 功能的应用。若某应用通过 Barcode Reader API 获取扫描功能，则扫描 wedge 功能将被暂时禁用。

用户可以在 Software Development Kit (SDK)中建立 EDA50KP-X 自定义应用，SDK 下载地址为：www.honeywellaidc.com。

扫描设置

更改扫描设置

1. 打开设置。
2. 点击 **Honeywell 设置**>扫描设置。
3. 点击 **Internal Scanner**。
4. 点击 **Default Profile**。
5. 选择 Data Processing Settings, Symbology Settings, Decode Settings, Imager Settings, Trigger Settings 或者 Notification Settings。
6. 修改设置以满足应用程序需求。

恢复默认扫描设置

用户可轻松取消对新添加用户做的所有更改并恢复出厂默认值。

注意：恢复某种设置的默认出厂值时，此用户所有的设置都会恢复出厂默认值。

1. 点击任一扫描设置界面右上角的图标。
2. 点击 Restore all defaults。

扫描仪默认设置

根据如下表格了解 Data Processing Settings、Symbology Settings、Decode Settings、Imager Settings、Trigger Settings 及 Notification Settings。

数据处理设置

使用数据处理设置来设置 EDA50KP-X 处理条形码数据的方式。

数据处理设置示意如下

设置	描述	默认
Wedge	发送数据到应用程序的时候开启或者关闭发送条码数据作为 android 事件	开启
字符集	解释条码为字符时选择使用的字符集，可选的包括： <ul style="list-style-type: none"> • ISO-8859-1 • US-ASCII • UTF-16 • UTF-16BE • UTF-16LE • UTF-8 对应相关 <code>BarcodeReader</code> 属性： <code>PROPERTY_DATA_PROCESSOR_CHARSET</code>	ISO-8859-1
前缀	在解码条码之前定义添加的字符	无
后缀	在解码条码之后定义添加的字符	无
数据编辑插件	指定一种免费的数据编辑插件	无
字符前缀	指定一种字符前缀去解码条码数据 <ul style="list-style-type: none"> • None • Honeywell • AIM 	无
启动浏览器	开启或者关闭 URL 条码，如果条码以 <code>http://</code> 或者 <code>https://</code> ，浏览器将会到开相应 URL 对应相关 <code>BarcodeReader</code> 属性： <code>PROPERTY_DATA_PROCESSOR_LAUNCHBROWSER</code>	开启
扫描 Intent	开启或者关闭指定的目标扫描处理。将条码应用为以下格式 <code>'/' ACTION</code> <code>'/' intent-suffix '\$' extra-data</code> Where: 额外的操作和数据包括以下字符，来启动 Intent 或者相应应用 Intent action: <code>"com. honeywell. scantointent. intent. action. "+ACTION</code> Intent extra <code>"com. honeywell. scantointent. intent. extra. DATA"</code> contains the remainder of the bar code data after the first '\$' character.	开启

	<p>对应相关 BarcodeReader 属性： PROPERTY_DATA_PROCESSOR_SCAN_TO_INTE N T</p>	
启动 EZ Config	<p>开启或者关闭指定 EZConfig 操作到条码。采用 Aztec 符号编码并且包含指定的头数据。 对应相关 BarcodeReader 属性： PROPERTY_DATA_PROCESSOR_LAUNCH_EZ_CONFIG</p>	开启

条码设置

使用符号设置启用或禁用条形码识读码制。点击某个符号来浏览并修改符号配置参数。

条码默认设置示意如下

设置	默认
Code 128	开启
GS1-128	开启
Code 39	开启
Datamatrix	关闭
Grid Matrix	关闭
UPC-A	开启
UPC-E	关闭
EAN-8	关闭
EAN-13	开启
Aztec	开启
China Post	关闭
Codabar	开启
Codeblock F	关闭
Code 11	关闭
Code 93	关闭
Composite	开启
GS1 DataBar	关闭
Han Xin	关闭
IATA 2 of 5	关闭
Interleaved 2 of 5	关闭
Korean Post	关闭
Matrix 2 of 5	关闭
Maxicode	关闭
Micro PDF 417	开启
MSI	关闭
PDF 417	开启
QR Code	开启
Standard 2 of 5	开启
Telepen	开启
TLC 39	关闭
Trioptic	关闭
2D Postal Settings	关闭
OCR	关闭

图像设置

触发设置示意如下

设置	描述	默认
解码超时	如果扫描触发被按住并且没有成功解码的话，扫描在 20 秒后自动关闭	20 秒

通知设置

可在通知设置中设置 EDA50KP-X 在扫描条形码时的响应方式。

通知设置定义示意如下

设置	描述	默认
Good Read Notification	开启或关闭成功读取通知。通知包括绿色提示灯，短的提示音和可选的较短的震动	开启
Bad Read Notification	开启或关闭失败读取通知。通知包括红色提示灯，错误提示音和可选的较短的震动	关闭
Vibrate Enabled	不管读取成功或者失败，开启或关闭手机震动	关闭

扫描条形码

扫描引擎会发出扫描光束，以便准确瞄准条形码。同时支持全方位扫描，以便更便捷的扫描条形码。

注意：开始扫描条形码之前，在设置里仅启用所需条形码字符。

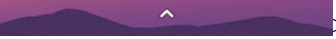
1. 点击或者上拉  > Demos > Scan Demo。
2. 将扫描窗口对准条形码并将无线终端拿稳，放在离条码标签几英寸的距离。
3. 点击其中一个扫描按键或在界面上点击 Scan，确保整个条形码处于扫描光照范围之内。

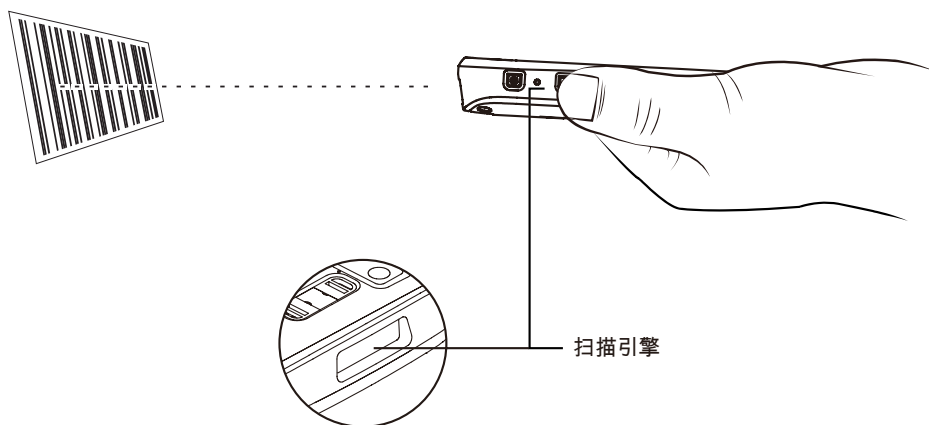

扫描成功时，会听到一声“滴”声，且 Good Read LED 立即开启。

扫描指示灯

扫描指示灯指示扫描仪的状态，扫描指示灯定义示意如下

指示灯颜色	意义
绿色	条形码阅读读取正常
红色	条形码阅读读取失败

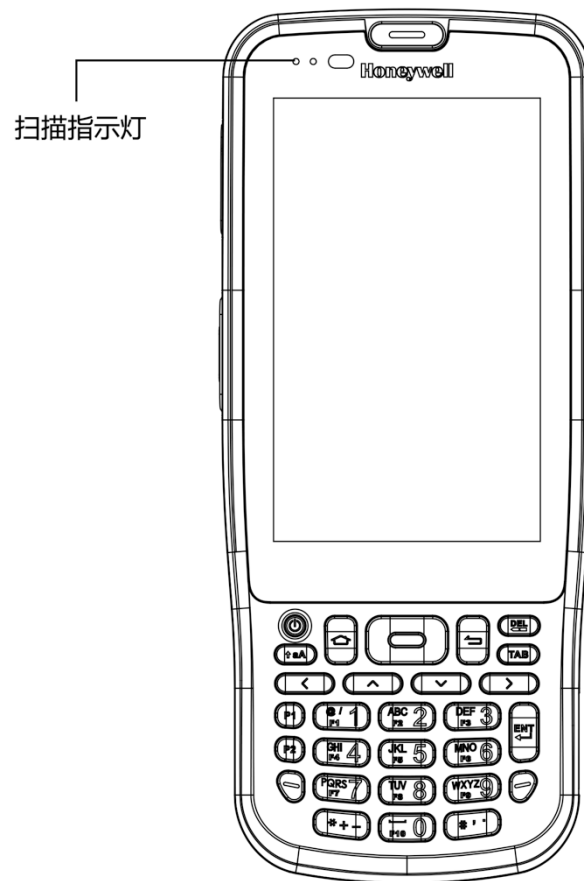

4

使用照相机

本章介绍如何使用彩色照相机的功能拍摄照片和视频功能。

第 4 章 使用照相机

拍摄照片

EDA50KP-X 无线终端装有 800 万像素的彩色相机，可用于拍摄照片和视频图像。摄像头和闪光灯位于无线终端的背部。点击图库应用可查看无线终端上存储的照片和视频。

变焦

焦距调节通过手指在屏幕上的缩放动作来控制。将两根手指同时放在屏幕上，然后：

- 向相反方向分开两手指来放大图像（放大对象）。
- 向相反方向收拢两手指来缩小图像。

更改相机设置

为了在拍摄照片时获得最好的效果，用户可事先更改相机设置。

1. 进入应用，再点击相机。
2. 点击右上角图库图标进入相机设置并可进行更改。
3. 然后通过点击屏幕其他位置来开启或关闭相关选项。

拍摄步骤

1. 进入应用，再点击相机。
2. 将屏幕当做取景器，移动无线终端直到看到想捕获的画面。
3. 轻触屏幕来对焦。默认情况下，照相机会自动感应环境光线，如需要会开启闪光灯。
4. 按下拍照键拍摄照片。

拍摄视频

更改视频设置

为了在拍摄视频时获得最好的效果，用户可事先更改相机设置。

1. 进入应用，再点击相机。
2. 点击右上角图库图标进入相机设置并可进行更改。
3. 然后通过点击屏幕其他位置来开启或关闭相关选项。

拍摄步骤

1. 进入应用，再点击相机。
2. 点击右下角视频选项。
3. 点击选择视频。
4. 点击开始视频拍摄。要调整焦距，可以用两手指在屏幕上进行捏合操作；要抓拍照片，可以在视频拍摄过程中点击屏幕进行即时抓拍。
5. 再次点击视频拍摄按钮即可结束拍摄。

5

配置无线终端

本章节介绍如何配置 EDA50KP-X 无线终端。用户还可了解到如何配置网络通讯和无线安全。

第 5 章 配置无线终端

配置无线终端

用户可以配置无线终端上的很多参数，例如解码的条码符号或网络设置。用户设定的这些参数值决定着无线终端如何工作。

用户在应用设置中配置无线终端。

1. 点击**设置**。



2. 在设置中配置无线终端信息。

应用设置的结构

本节介绍应用设置结构，以方便用户快速找到相关参数项。

建议

通过智能预判用户的需求自动推荐快捷入口

无线和网络设置如下

设置	说明
WLAN	开启或关闭 Wi-Fi 无线电。当 Wi-Fi 开启时，点击该栏查看可用的 Wi-Fi 网络。
蓝牙	开启或关闭蓝牙无线电。当蓝牙开启时，点击该栏查看范围内的蓝牙设备。
流量使用情况	显示当前流量使用情况，包括 WLAN 和移动网络 (当 SIM 卡插入后移动网络才显示)
更多	飞行模式：开启或关闭飞行模式。 NFC：开启 NFC 时，允许手机在接触 NFC 标签的时候读取 NFC 标签信息。 Android Beam：在 NFC 开启时，只要将两设备靠近，该功能可以使用户直接发送无线终端上的应用程序内容到另一个 NFC 支持的设备上。 VPN：设置访问虚拟专用网络的密码。 重置网络设置：重置 WLAN、移动数据网络和蓝牙设置。

设备基本设置项示意如下

设置	说明
声音	设置电话和提醒的声音，包括音调和音量
显示	设置亮度、壁纸、休眠、字体大小和显示大小等
通知	设置应用是否允许发送通知
存储	显示存储剩余空间
电池	显示电池使用数据和当前电池状态
应用	显示已下载和运行中的应用
内存	显示内存使用量
用户	添加及切换用户

个人设置项示意如下

设置	说明
位置信息	打开和关闭位置信息（Google）
安全	设置锁屏和管理员权限，应用安装和数据存储安全
帐户	设置电子邮箱帐户
语言和输入法	选择当前语言和默认键盘，设置外接鼠标
备份和重置	恢复出厂设置

Honeywell 设置

设置	说明
按键映射	重新定义左扫描键、右扫描键、底部扫描键、 P1 和 P2 键。更多帮助，参见按键映射
电池指示灯	配置电池 LED 亮灯模式
扫描设置	配置 EDA50K-X 扫描设置项，更多帮助，参见扫描设置章节
功能按键锁	开启功能按键锁，Fn 输入锁定

系统

设置	说明
语言和输入法	设置语言与键盘输入法模式
手势	配置快速打开相机快捷键
日期和时间	配置所有日期和时间的设置
重置选项	可选择不同的方式清除数据
关于手机	显示无线终端系统的信息

无线终端通讯

用户可以将无线终端连接到其无线和有线网络中，用户可通过以下方法连接无线终端：

- WiFi
- 蓝牙
- USB

连接 Wi-Fi 网络

使用无线通讯，EDA50KP-X 通过 802.11 无线电来传输数据。用户在连接到 Wi-Fi 网络前，需要了解网络的安全协议和其要求的证书。通常情况下，802.11 无线电默认是关闭的。

1. 进入 **设置>网络和互联网**。
2. 当 WLAN 开关变为蓝色，显示搜索到的网络列表。
3. 要搜索不在列表中的网络，滑动到列表的末尾，点击添加网络并输入网络名称。
4. 点击某个网络名称以查看其详细信息。

如果该网络是安全的，会弹出一个列表要求填入所需信息（例如：证书名称，密码或者其他凭证）。要连接到某个安全网络，输入所需信息，然后点击连接。

- 要离开已连接的网络，点击忘记。例如：用户可以选择忘记一个不再使用的网络。
- 要关闭网络信息，点击取消。

配置 Wi-Fi 网络的代理服务设置

如果用户需要通过代理服务器连接到网络资源，则需要对每个添加的 WiFi 网络配置代理服务器。默认情况下，用户添加的 Wi-Fi 网络都未进行代理服务器的设置。

注意：代理服务器设置只适用于用户修改过的 Wi-Fi 网络。用户必须为每个要求用代理服务器的网络设置其代理服务器。

1. 进入应用设置页面，点击 **Wi-Fi**，显示可用的 Wi-Fi 网络。
2. 长按网络名称，然后点击连接到网络，将弹出网络设置列表。
3. 在网络设置列表底部选择显示高级选项。
4. 如果该网络没有代理服务器设置，则在代理服务器设置列表中点击无，然后再点击手动。
5. 输入该网络的代理服务器设置。
6. 点击保存。

关闭 Wi-Fi 通知

Wi-Fi 在默认情况下是启用的，当无线终端搜索到无线网络，用户会在状态栏收到通知。用户可以关闭这些通知。

1. 进入应用设置界面。
2. 点击 **Wi-Fi** 栏。
3. 点按右上角设置图标来关闭通知。

连接到虚拟专用网络

无线终端支持连接到虚拟专用网络（VPN），本节介绍如何添加和连接到 VPN，要配置 VPN，用户须先咨询网络管理员。用户可以在应用设置里面查看和更改 VPN 设置。

注意：用户在访问 VPN 前，需要先设置锁屏密码。

添加 VPN

用户在连接到 VPN 前，须先添加 VPN 相关信息。

1. 进入应用设置界面。
2. 在无线和网络栏点击更多。
3. 点击 VPN。
4. 点击添加 VPN 加号。
5. 输入 VPN 信息。
6. 点击保存，VPN 名称显示在列表中。

连接到 VPN

1. 进入应用设置界面。
 2. 在无线和网络栏点击更多。
 3. 点击 VPN。
 4. 在列表中点击 VPN 名称，根据提示输入证书信息。
 5. 点击连接。无线终端连接到 VPN，并显示状态图标和通知。
- 要断开与 VPN 的连接，点击通知。

编辑 VPN 信息

1. 进入应用设置界面。
2. 在无线和网络栏点击更多。
3. 点击 VPN。
4. 长按要编辑的 VPN 名，然后从列表中选择编辑网络。
5. 根据需要编辑 VPN 信息。
6. 编辑完成后点击保存。

无线安全

无线终端为用户的无线网络提供以下安全方案

- WPA2
- WPA
- 802.1x
- LEAP
- WEP

用户在设置安全方案前，须先启用无线电，在无线终端上设置日期和 SSID。要使用 802.1x 方案，用户须先下载一个根证书到无线终端上。要和 802.1x 一起使用传输层安全协议（TLS），用户也要先下载一个用户证书。

在应用设置页面中查看和配置所有的无线安全设置。

证书

用户可以使用数字证书来鉴定无线终端的网络访问或服务器验证。要使用证书来鉴定设备，用户须先将设备安装在无线终端上受信任的证书存储中。

安卓支持 DER 编码的 X.509 证书，该证书保存在以 .crt 或 .cer 为扩展名的文档中。安装 der 格式的有效证书。安卓还支持 X.509 证书，该证书保存在以 p12 或 .pfx 为扩展名的 PKCS#12 密匙存储文件中。如果要安装一个有效的以其他扩展名结尾的密匙存储文件，用户须先将扩展名改成 .p12 或 .pfx。当用户从 PKCS#12 密匙存储文件中安装了一个证书，安卓还安装其附带的私人密匙证书或权限证书。

下载证书

要使用证书，用户须先将证书安装在无线终端上受信任的证书存储中。

注意：一些支持证书的应用，如邮箱和浏览器等，允许用户从应用中直接安装证书。更多信息，参考应用中的帮助文档。

1. 将证书或密匙存储器从电脑中拷贝到 SD 卡中。
2. 将 SD 卡装入电脑，开启电脑。
3. 进入应用设置，点击安全>从 SD 卡安装。
4. 点击证书或密匙存储器名称安装。根据提示输入密匙存储器密码，然后点击确定。
5. 输入证书名称，点击确定。

禁用或删除证书

如果证书是被盗用的或者用户选择的组织不信任该证书，用户可将其禁用或删除。

1. 进入应用**设置**，点击**安全性和位置信息** > **加密与凭据**>**信任的凭据**。受信任的证书屏有两个标签：
 - 系统标签显示 ROM 中已经安装的 CA 证书。
 - 用户标签显示用户自己已安装的 CA 证书。
2. 点击证书名称将其禁用或删除，弹出证书详情屏幕。
3. 向下滑动屏幕到最屏幕底部，点击禁用（系统证书）或删除（用户证书）。如有需要，用户可在此启用已被禁用的系统证书。如果是已被删除的用户证书，则须重新安装才能再次启用。
4. 点击确定。

蓝牙通讯

EDA50KP-X 支持蓝牙通讯，允许用户和其他蓝牙设备连接。

搜索和连接其他蓝牙设备前，用户须先开启蓝牙无线电。默认情况下，蓝牙无线电是开启的。

蓝牙无线电可通过系统重置恢复到其当前的状态。如果用户重置过系统数据，必须重新建立配对设备。蓝牙状态显示在系统图标栏上。

连接蓝牙设备

要连接到一个蓝牙设备，用户须先开启蓝牙然后从已搜索到的设备列表中选择一个设备。

1. 进入应用设置。
2. 点击蓝牙，如果蓝牙开关未打开，滑动开关将其打开。
3. 蓝牙开启后，显示可用的蓝牙设备列表。
4. 如果用户想连接的设备不在列表中，先检查该设备是否开启了蓝牙功能并处于可被搜索状态，然后点击搜索设备。
5. 在列表中点击某个设备将其选中。显示配对对话框后，输入设备 PIN 码，点击确定。当设备和无线终端已成功配对，该设备名称将出现在顶部的配对设备列表中。
6. 要与已配对设备断开连接，点击设备名旁的快速设置图标，然后点击取消

配置蓝牙设置

用户可在应用设置中配置蓝牙设置。

1. 进入应用设置界面，点击蓝牙。
2. 点击菜单图标，从菜单中选择一个设置：
 - 刷新
 - 点击重命名手机更改无线终端设备名称。输入新名称，然后点击重命名。
 - 点击显示接收到的文件在接收到的文件中查看数据。

搜索 EDA50KP-X 无线终端

在默认情况下，蓝牙打开后，设备可被搜索到的。

重命名或断开已配对设备

用户可在应用设置中重命名或断开已经配对的蓝牙设备。

1. 进入应用设置界面，点击蓝牙。
 2. 点击已配对列表中的设置图标。
 3. 要重命名设备，点击重命名，输入新名称，点击确定。
- 要断开与该设备的连接，点击取消保存。

USB 通讯

通过 USB 通讯，用户可使用下列配件将数据传输到其他设备或从其他设备接收数据。

- **USB 线**

关于配件的更多信息，联系当地经销商。

近场通讯

NFC 技术提供 EDA50KP-X 与 NFC tag，或与同样具有 NFC 近场通讯的设备间进行短距离的无线数据传输。

具备 NFC 功能的 EDA50KP-X 机型支持以下操作模式：

NFC tag 读/写模式：无线终端从 NFC tag 读取信息或往 NFC tag 写入信息。

注意：睡眠模式和锁屏状态下会暂时关闭 NFC 无线电。

6

管理和维护

本章介绍如何升级软件、重置无线终端以及维护 EDA50KP-X 。

第 6 章 管理和维护

升级系统软件

下载升级

EDA50KP-X 系统软件的升级需通过从技术支持网站上下载“. zip”文件完成。网站地址：

AutoInstall 应用升级

1. 将升级文件“ EDA50KP_OTA_xxxxx_Update. zip”文件拷贝到以下 EDA50KP-X 系统文件夹中：

- 内部共享存储空间\honeywell\autoinstall
- IPSM\honeywell\autoinstall
- SD 卡\honeywell\autoinstall

2. 点击**所有应用** > **AutoInstall** 。

3. 选择 **Packages upgrade**，EDA50KP-X 将自动重启并安装升级文件。

重启无线终端

若无线终端或某个应用程序锁死或按电源键无响应，则需要重启无线终端。

重启时无线终端使用闪存中当前保存的配置，尝试以下方法重启无线终端：

- 重启系统：重启无线终端操作系统
- 硬件重启：若按电源键无响应，则需要长按电源键（8s），终端将会强制关机，并重启系统
- 恢复出厂设置：完全清除无线终端中的数据，包括所有应用和数据文件，但不包括内置文件或可移动存储设备中的数据。

重启系统

当某个应用程序无响应时，可能需要重启系统解决该问题。

1. 保存文件并关闭已打开的应用。
2. 按住“电源键”直到显示如下界面



3. 点击关机， EDA50KP-X 关机。
4. 按“电源键”重启 EDA50KP-X 。

恢复出厂设置

若无线终端出现类似锁死的情况，可尝试冷启动。若重置无效，采取恢复出厂设置的方式，重启机器使其正常工作再进行故障排除。

警告：此操作将清除无线终端中的所有用户数据，包括所有应用和数据，但不包括闪存或外接存储设备中的数据。

1. 打开**设置**。
2. 点击**系统>重置选项**。
3. 点击**清除所有数据（恢复出厂设置）**。
4. EDA50KP-X 将重启并自动清除用户数据。

清洁终端机

为了使终端机处于良好的工作状态，需要清洁扫描床、摄像头以及触摸屏。根据使用终端机的环境情况，定期对这些部位进行清洁，用干净柔软的软布蘸取以下溶剂进行清洁，并迅速用另一块干净的软布擦拭干净。

- 醋酸（10%溶于水）
- 乙醇（10%溶于水）

中性肥皂溶液

⚠警告：产品内部不含用户可自行维修的零部件，自行拆卸产品将导致无法进行保修，并且可能对产品内部造成损伤

🔧注意：建议清洁时不要打开电池盖或取出电池，这样可避免液体从 SIM 卡和 SD 卡接口处进入终端机内部

1. 按**电源键**将终端机进入待机模式。
2. 将干净的布蘸取清洁剂，然后拧干多余的水分。
3. 擦拭扫描窗、摄像头和闪光灯区域，避免任何硬物或研磨材料接触这些区域。
4. 擦干已情节区域。
5. 将终端机充分晾干后方可再次使用。

7

参数

本章节提供 EDA50KP-X 的物理和环境参数。

第 7 章 参数

产品外观及参数

外观	
长	172 mm
宽	73 mm
厚	22 mm (手握处)
重量 (含电池)	310 g (含电池)
滚筒和跌落标准	
滚筒标准	0.5m 滚筒 1000 次
跌落标准	1.2 米大理石地面 12 次跌落
功率和电气参数	
电池	可充电锂电池
充电量	4.35V, 2 A
温度和湿度参数	
工作温度	-10 °C ~ 50 °C (14 °F ~ 122 °F)
储存温度	-20 °C ~ 60 °C (-4 °F ~ 140 °F)
相对湿度 (工作时)	10%~90% 无冷凝
环境等级	IP64

显示屏参数

3.97 英寸彩色液晶显示屏 / 800x480 像素 / 全视角 / 电容式触摸屏

语言支持

国际英语、法语、德语、意大利语、西班牙语、简体中文、繁体中文等

扫描支持

条形码支持

支持以下条码符号：

一维码：

- Codabar
- Code 39
- Code 11
- Code 93
- Code 128
- EAN-8
- EAN-13
- GS1-128
- Korea Post
- IATA 2 of 5

- standard 2 of 5
- Interleaved 2 of 5
- China
- GS1-DataBar
- Matrix 2 of 5
- MSI
- Telepen
- Trioptic
- UPC-A
- UPC-E
- 二维码:
- Aztec
- Composite
- Codablock F
- DataMatrix
- HanXin
- Maxicode
- Micro PDF 417
- Grid Matrix
- PDF 417
- QR Code
- TLC39
- OCR
- 邮政条码:
- Australia Post
- Japan Post
- Canada Post
- Dutch Post(KIX)
- Planet
- Postnet
- BPO
- UPU
- USPS

扫描景深 (DOF)

产品 (配置 N6603 扫描头) 的 DOF 性能按以下条件进行测量:

- DOF 是指从扫描引擎顶端到条码的距离
- 23 °C (73 °F), 0 ~ 10K lux
- 清晰、高质量的条形码

注意: 若条形码没有正对扫描引擎, 读取时间和景深 (DOF) 会受影响而降低设备性能。

条码类型	近距离 (in/mm)	远距离 (in/mm)	增量 (in/mm)
13mil UPC-A	2.1 / 53	15 / 381	12.9 / 328
5mil code39	3.6 / 91	5.6 / 142	2 / 51
10mil code39	1.9 / 48	12 / 305	10.1 / 257
6.7mil PDF417	2.5 / 64	6.6 / 168	4.1 / 104
10mil Data Matrix	2.9 / 74	7.3 / 186	4.4 / 112