

Honeywell

Dolphin™ 6110 移动数据终端

快速入门指南

Dolphin 6110 移动数据终端

打开包装箱

验证包装箱中是否包含以下物品：

- Dolphin 6110 移动数据终端（终端机）
- 主电池组（3.7v 锂离子）
- AC 电源（KSAS0100500200D5；输入：100-240V AC，50/60Hz 0.4 A；输出：5 V DC，2.0 A）
- 本地化插头适配器

注：一定要保管好原包装，以便在 Dolphin 终端需要返修时提供；请参见第 6 页。

Dolphin 6110 前面板

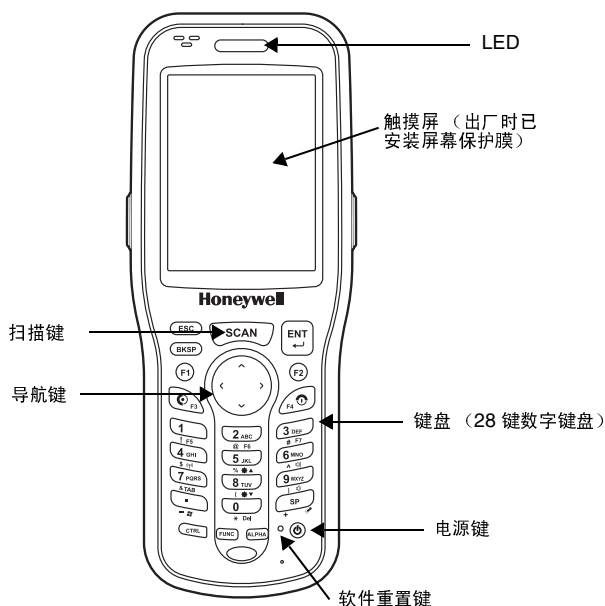

Dolphin 6110 后面板

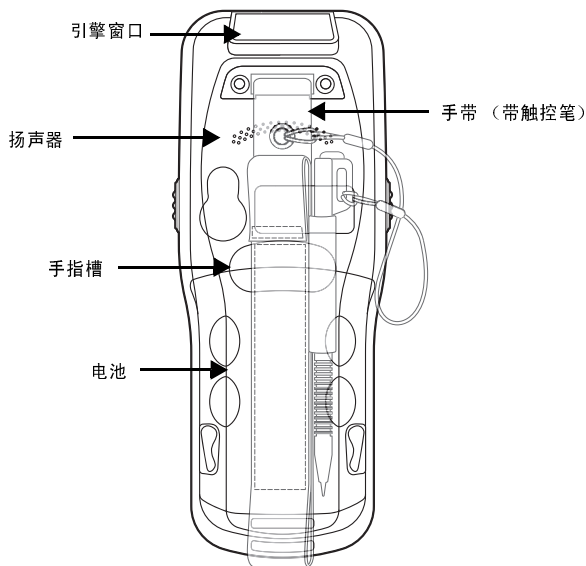

Dolphin 6110 右侧和左侧面板

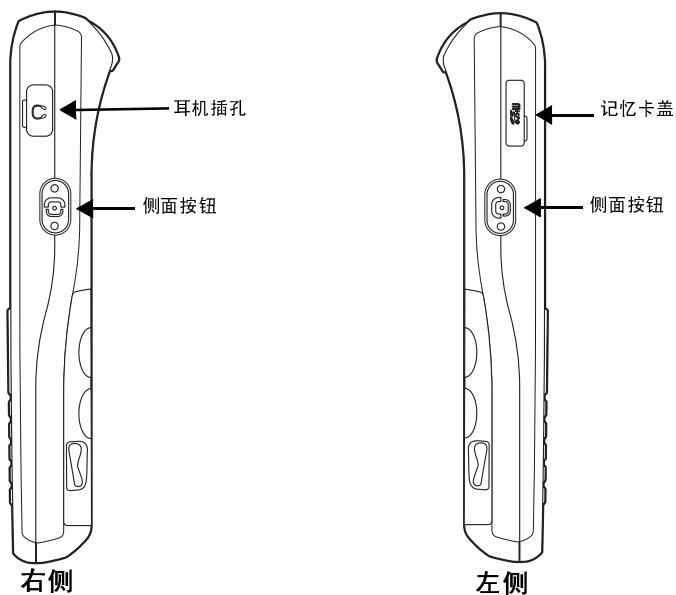

Dolphin 6110 底部接口

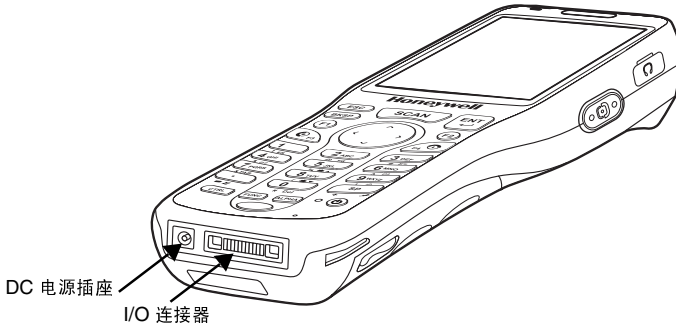

步骤 1: 安装主电池

- ⚠ 将终端 / 电池与外围设备连接之前，请确保所有组件干燥。连接潮湿的组件可能会导致超出保修范围的损坏。
- ⚠ 建议您使用 Honeywell 锂离子电池组。使用任何非 Honeywell 电池可能会导致超出保修范围的损坏。
- ⚠ 错误更换电池可能引发爆炸。请仅使用制造商建议的同类型或同等类型的电池进行更换。请遵照所在国监管机构制定的电池回收计划弃置用过的电池。

6110 移动数据终端产品随附了一个与设备分开包装的电池。如要安装电池，请松开手带，向上转动电池盖锁取下电池盖，然后将标签朝上放入电池，再装上电池盖。

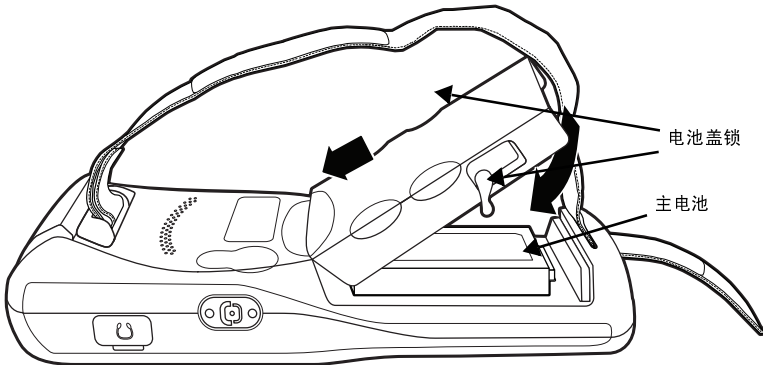

步骤 2: 电池充电

Dolphin 终端出厂时已对电池组进行放电。请使用 Dolphin 充电线缆为电池充电，直到 LED 指示灯变为绿色（充电过程中为红色）。如果电池电量完全耗尽，完全充满平均需要 7 1/2 小时。如果电池剩余部分电量，则充电时间会相应缩短。

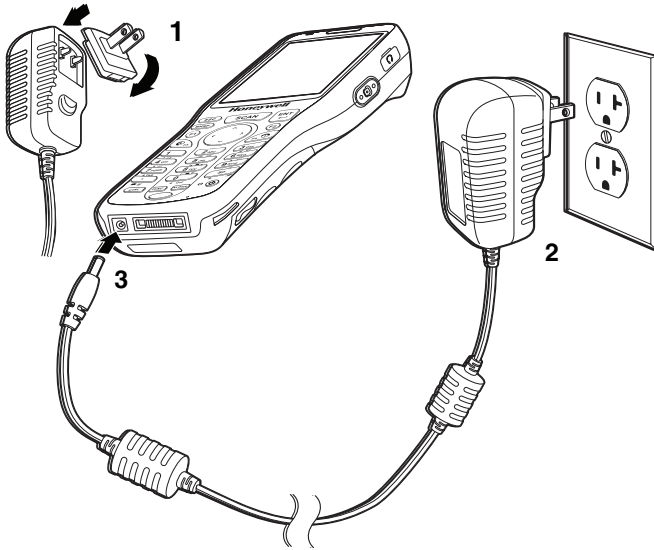

建议您使用 Honeywell 外围设备、电源线和符合 L.P.S 标准的电源适配器。使用任何非 Honeywell 外围设备、电源线或电源适配器可能会导致超出保修范围的损坏。

步骤 3: 启动终端

如果终端未连接外部电源，按下电源按钮可启动终端。如果终端已连接外部电源（如电源线、HomeBase），则会自动启动。不要按任何键，也不要中断启动过程。

启动过程完成后，主页屏幕会出现且终端可供随时使用。

电池组使用和弃置指南

下面介绍安全使用和弃置电池的一般规则：

- 请勿拆解、打开、挤压、弯曲或变形、穿刺或粉碎电池。
- 请勿改造电池、尝试向电池中插入异物、使电池浸入或接触水或其他液体，或者使电池暴露于明火、爆炸或其他危险环境中。
- 使用不当可能造成火灾、爆炸或其他危害。
- 建议您使用 Honeywell 锂离子电池组。使用非 Honeywell 的电池可能会给用户造成人身危害。

- 电池仅可用于指定系统。除 Dolphin 终端和外围设备外，切勿将电池用于任何其他用途。
- 将电池与外围设备连接之前，请确保所有组件干燥。连接潮湿的组件可能会导致超出保修范围的损坏。
- 请尽快更换存在问题的电池；否则会损害 Dolphin 终端。
- 切勿将用过的电池丢到垃圾桶。请遵照当地法规及时弃置用过的电池。
- 请勿让电池短路或将其投入火中；这会引起爆炸并造成严重的人员伤害。请勿让金属导体接触电池端子。
- 除 Dolphin 终端盒外围设备外，切勿将电池用于任何其他的用途。
- 过度放电会损害电池。当终端显示电池电量不足时，请给电池充电。
- 如果您发现 Honeywell 提供的电池出现某种形式的物理损坏，则送至 Honeywell International Inc. 或授权服务中心进行检验，[请参见技术协助（第 6 页）](#)。
- 请避免终端或电池掉落。如果终端或电池掉落（尤其掉落到硬质表面上），而用户怀疑终端或电池受损，则请将其送至 Honeywell International Inc. 或授权服务中心进行检验，[请参见技术协助（第 6 页）](#)。
- 尽管电池可以反复充电，但最终将会报废。当电池不能达到足够的电池容量时，请更换电池。
- 如果您不能确定电池或者充电器是否正常工作，请将电池或充电器送到 Honeywell International 或经授权的服务中心进行检验。

Suspend（挂起）模式

Suspend（挂起）模式与 **Power off（关机）模式**不同。**Power off（关机）模式**相当于设备未安装电池或未连接外部电源。而在 **Suspend（挂起）模式**中，设备只是进入低耗电状态以节省电量。

Suspend（挂起）模式会在终端不活动状态超过设定时间时，自动关闭屏幕以节省电池电量。自动超时限值可以从 **Settings（设置） > System（系统） > Power（电源）**下的 **Advance（高级）**选项卡调整。此外，**Suspend（挂起）模式**还会自动关闭无线电和驱动程序。但是，PMIC 和主处理器唤醒模式时钟仍保持开启，以便系统检测唤醒时间并恢复工作。

按下然后松开**电源按钮** ，可以切换终端进入或退出 **Suspend（挂起）模式**。

*注：取出电池之前，请务必使终端处于 **Suspend（挂起）模式**。*

重置终端

系统重置有三类：软重置、硬重置和出厂重置。软重置和硬重置会保留文件系统中存储的所有数据。与 Honeywell 技术支持代表联系，咨询有关如何进行出厂重置的详细信息。欲获取联络信息，请参见**技术协助**（第 6 页）。

软重置（热启动）会重新启动设备并保留 RAM 中创建的所有对象。在下列情况下您可能要执行软重置：终端未能响应、安装某些软件应用程序之后或对某些系统设置（例如网卡）执行更改之后。

硬重置（冷启动）会重新启动终端，并在重置时关闭 RAM 上运行的所有应用程序。

执行软重置或硬重置：

1. 按住**电源按钮** ，直到显示选项菜单为止。
2. 轻触菜单上的 **Soft Reset**（软重置）或 **Hard Reset**（硬重置）。
3. 当重置完成后，会显示主页屏幕。

注： 要在屏幕停止响应时执行硬重置，请按住**电源按钮**  大约 8 秒钟，直到终端开始重新启动为止。当重置完成后，会显示主页屏幕。

可用的 Dolphin 6110 外围设备和附件

Dolphin HomeBase 设备

Dolphin QuadCharger 设备

Dolphin HomeBase 设备

Dolphin NetBase 设备

Dolphin 充电座

Dolphin USB 通信电缆

技术协助

有关技术支持、产品服务和维修的联系信息，请访问 www.honeywellaidc.com。

有限保修

有关保修信息，请访问 www.honeywellaidc.com/warranty_information。

用户文档

欲知有关用户文档的详细信息或获取该快速入门指南的本地化版本，请参见 www.honeywellaidc.com。

Disclaimer

Honeywell International Inc. (“HII”) reserves the right to make changes in specifications and other information contained in this document without prior notice, and the reader should in all cases consult HII to determine whether any such changes have been made. The information in this publication does not represent a commitment on the part of HII.

HII shall not be liable for technical or editorial errors or omissions contained herein; nor for incidental or consequential damages resulting from the furnishing, performance, or use of this material.

This document contains proprietary information that is protected by copyright. All rights are reserved. No part of this document may be photocopied, reproduced, or translated into another language without the prior written consent of HII.

网址：www.honeywellaidc.com

商标

Dolphin、Dolphin RF、HomeBase、Mobile Base 和 QuadCharger 是 Hand Held Products, Inc. 或 Honeywell International Inc. 的商标或注册商标。

Microsoft、Windows、Windows Mobile、Windows CE、Windows Embedded Handheld、Windows NT、Windows 2000、Windows ME、Windows XP、ActiveSync、Outlook 和 Windows 徽标是 Microsoft Corporation 的商标或注册商标。

本指南中提到的其它产品名称可能是其各自所属公司的商标或注册商标，并且是其各自所有者的财产。

专利

有关专利信息，请参阅 www.honeywellaidc.com/patents。

©2014 Honeywell International Inc. 保留所有权利。



Honeywell Scanning & Mobility

9680 Old Bailes Road
Fort Mill, SC 29707

www.honeywellaidc.com