

TRG7000

触发开关把手 快速参考指南

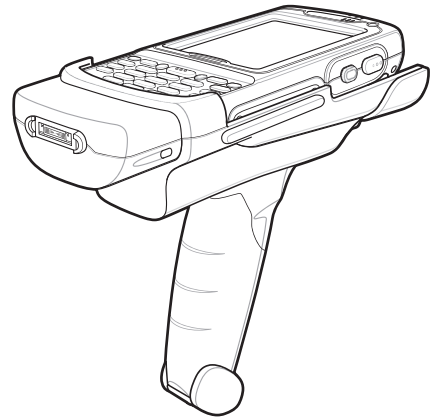

简介

TRG7000 触发开关把手 (P/N: 21-70982-01) 增加了一个枪式握把以及一个 MC70 和 MC75 企业数字助理 (EDA) 的扫描触发开关。添加此把手之后, 用户在长时间使用 EDA 执行大量扫描工作时会感觉更加舒适。

TRG7000 设计用于 MC70 WLAN/PAN 配置以及所有 MC75 配置。

有关 MC7X EDA 的详细信息, 请参阅《MC70 用户指南》或《MC75 用户指南》。

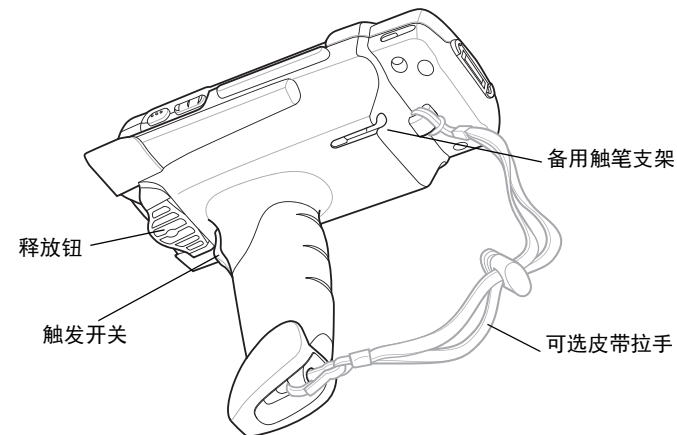

安装触发开关把手夹板

触发开关把手附带两个触发开关把手夹板, 用于替换 MC7X 的后壳托架。



提醒

触发开关把手夹板能够将 MC7X 固定在触发开关把手中, 防止 MC7X 从触发开关把手滑出。夹板安装不当可能会导致 MC7X 损坏。

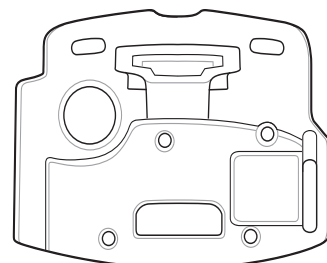

MC70 夹板

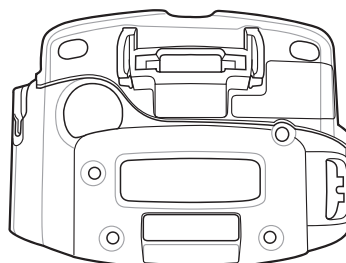

MC75 夹板

1. 沿皮带拉手槽的螺纹旋转卸下皮带拉手。
2. 卸下固定 MC7X 后壳托架的四颗螺丝。保存好这些螺丝。这些螺丝将在以后用于固定触发开关把手夹板。
3. 卸下后壳托架。

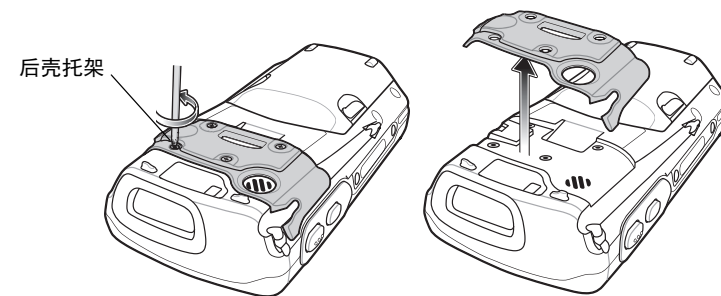

4. 在触发开关把手夹板上安装橡胶耳机插孔防尘盖。
5. 将触发开关把手夹板摆放在 MC7X 上。
6. 使用步骤 2 中保存的四颗螺丝在 MC7X 上固定触发开关把手夹板。

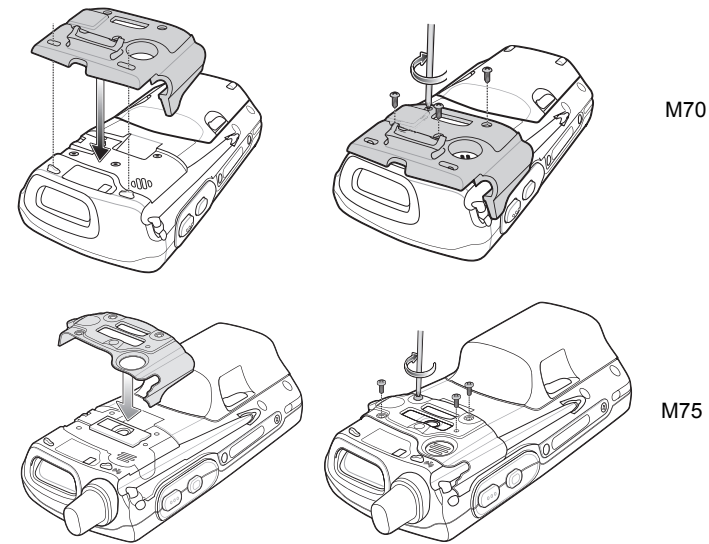

7. 将皮带拉手装入皮带拉手槽并固定。

在 MC75 上安装触发开关设置子视图

要在 MC75 上使用触发开关把手, 必须安装此软件。请从 Zebra 的支持中心网站下载 *MC75Bunnings812702.Cab* 文件。按照软件随附的说明, 将此文件安装到使用 ActiveSync 的 MC55 中。有关安装软件的说明, 请参阅《MC75 综合指南》。

软件安装后, 轻触 **Start (开始)** > **Settings (设置)** > **System (系统)** > **Trigger Settings (触发开关设置)** 图标。

选择 **TriggerOn (打开触发开关)** 单选按钮, 然后轻触 **OK (确定)** 以启用触发开关把手支持功能。

将 MC7X 插入触发开关把手中

将 MC7X 滑入触发开关把手, 直至锁定到位。释放装置会将 MC7X 固定在触发开关把手上。

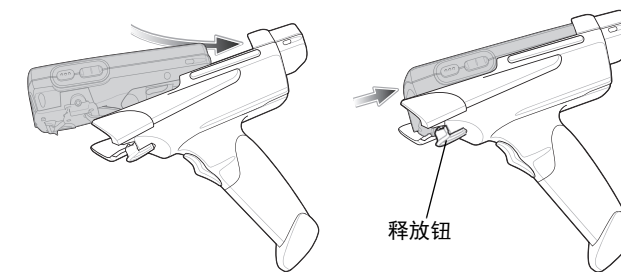

取出 MC7X

要取出 MC7X, 请按释放按钮, 然后向前推 MC7X。

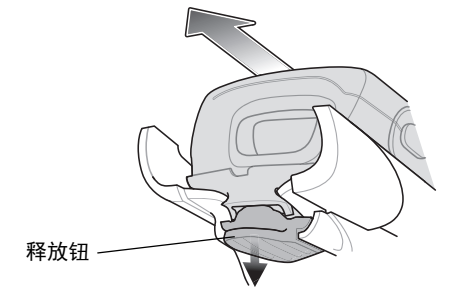

扫描

要扫描条码:

1. 启动 MC7X 的扫描应用程序。
2. 将 MC7X 对准条码。
3. 拉动把手上的触发开关。
LED 扫描/解码指示灯亮起并发出一声蜂鸣声, 则表明解码成功。

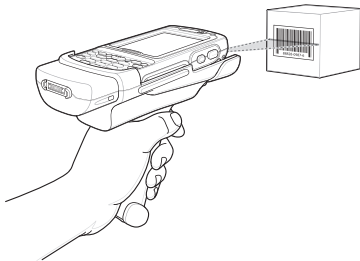

有关 MC7X 扫描器功能的详细信息, 请参阅《MC70 用户指南》或《MC75 用户指南》。

充电和通讯

触发开关把手可用于为 MC7X 充电, 以及通过串行充电电缆或通讯座与主机通讯, 也可以用于连接打印机等外围设备。

在 MC75 上, 首先禁用触发开关设置, 然后再用 ActiveSync 执行通讯。轻触 **Start (开始)** > **Settings (设置)** > **System (系统)** > **Trigger Settings (触发开关设置)** 图标。选择 **TriggerOff (关闭触发开关)** 单选按钮, 然后轻触 **OK (确定)**。

使用串行充电/通讯电缆

要在 MC70 尚在触发开关把手上时为 MC70 的电池充电或与主机通讯, 请将串行充电电缆如下设置:

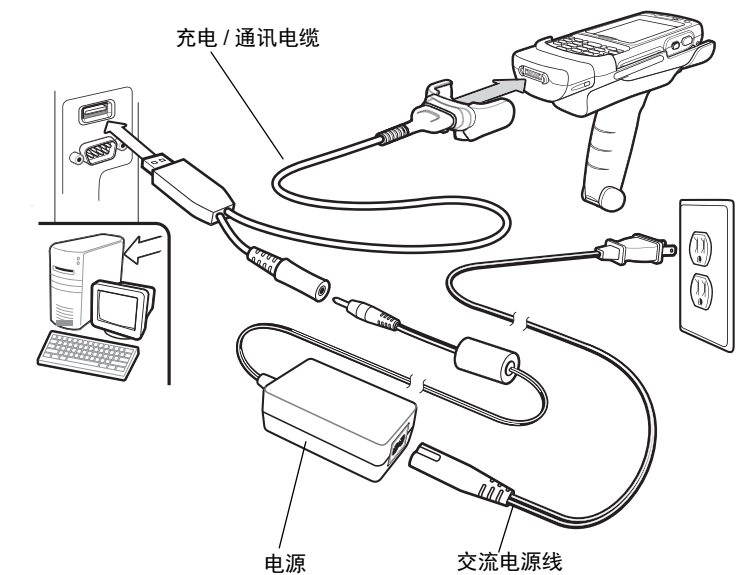

Zebra 保留更改任何产品以提高其可靠性、改进其功能或设计的权利。

对于与任何产品、电路的应用或使用, 与此处所述相悖或由此而产生的任何产品责任, Zebra 概不负责。

对于可能用到 Zebra 产品的系统、仪器、机械、材料、方法或流程, 或任何与 Zebra 产品组合使用的情况, Zebra 未以明示、暗示、禁反言或其它任何方式授予使用上述情况涉及到的或与之相关的专利权或专利的许可。Zebra 仅为其产品中所包含的设备、电路和子系统提供暗示许可。

保修服务

要了解完整的 Zebra 硬件产品保修声明, 请访问:
<http://www.zebra.com/warranty>



Zebra Technologies Corporation
Lincolnshire, IL U.S.A.
<http://www.zebra.com>

Zebra 和标志性的 Zebra 头像是 ZIH 公司在全球许多司法管辖区内注册的商标。所有其他商标均为其各自所有者的财产。
©2015 ZIH 公司和/或其子公司。保留所有权利。



72-73348-04SC 版本 A — 2015 年 6 月

使用通讯座



提醒

请勿将连接了磁条读取器 (MSR) 等附件的触发开关把手放入通讯座中。在将触发开关把手放入通讯座之前，请先卸下附件。

要在 MC7X 尚在触发开关把手上时为 MC7X 的电池充电，请使用单槽串行/USB 通讯座或四槽以太网通讯座。

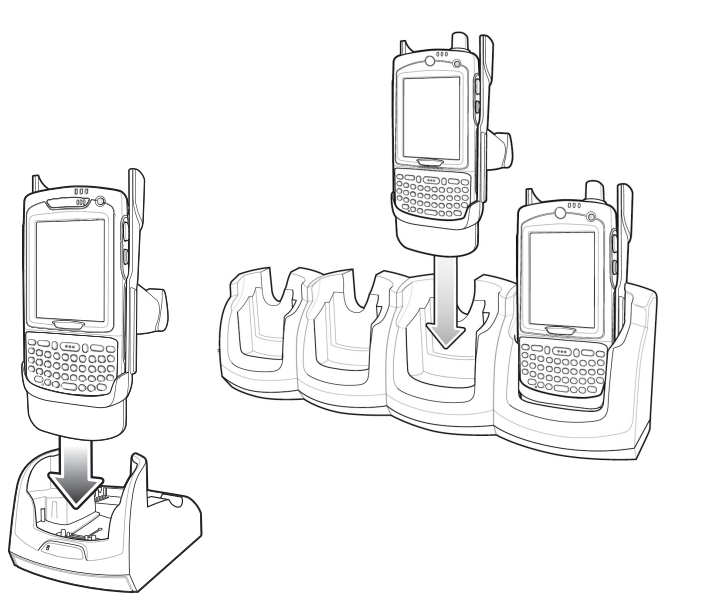

故障排除

问题	原因	解决方案
按下触发开关时未显示扫描线。	MC7X 与触发开关把手连接不当，与连接器接触不良。	从触发开关把手上卸下 MC70 然后重新插入。
	MC7X 未包含扫描应用程序。	在 MC7X 中加载扫描应用程序。有关详细信息，请参阅《 <i>MC70 综合指南</i> 》或《 <i>MC75 综合指南</i> 》。
	扫描应用程序未处于活动状态。	启动扫描应用程序。
	未正确安装或设置 MC75 触发开关设置。	有关安装子视图的说明，请参阅 MC75 中的“安装触发开关设置子视图”。 轻触 Start （开始）> Settings （设置）> System （系统）> Trigger Settings （触发开关设置）图标。选择 TriggerOn （打开触发开关）单选按钮。
当触发开关把手在通讯座中时，MC7X 电池不充电。	触发开关把手未正确放置在通讯座中。	从通讯座上取下触发开关把手，然后重新插入。
	通讯座未通电。	确保通讯座的电源连接良好。

问题	原因	解决方案
无法通过打印机打印。	打印机电缆连接不当。	确保打印机和触发开关把手的电缆连接正确。
按下触发开关时，MC7X 未从挂起模式唤醒。	只有当扫描应用程序处于活动状态时，触发开关才能将 MC7X 从挂起模式唤醒。	按下 MC7X 上的任意键，将 EDA 从挂起模式唤醒。

有关特定故障排除过程，请参阅《*MC70 用户指南*》或《*MC75 用户指南*》。

人体工程建议



提醒

为了避免人体工程方面的潜在伤害风险或将此类风险减至最低，我们建议您注意以下事项。请咨询当地的健康与安全经理，确保您已参加公司为预防员工意外伤害而设立的安全计划。

- 避免或减少重复的动作
- 保持一种自然的姿势
- 避免或减少用力过度
- 将常用物品放在随手可及之处
- 保持适宜的工作高度
- 避免或减少振动
- 避免或减少直接受压
- 提供可调节的工作台
- 提供足够宽敞的空间
- 提供适宜的工作环境
- 改进工作步骤

规章信息

本指南适用于型号：TRG7000。

所有 Zebra 设备的设计均严格遵守各个销售地点所制定的法律和规章，并已将此条明文列出。

未经 Zebra 明确批准而擅自对 Zebra 设备作出更改或修改，将有可能令用户操作设备的权利失效。



提醒

只能使用 Zebra! 认可且 UL 认证列出的移动数据终端、附件、电池组和电池充电器。请勿尝试给潮湿的移动计算机或电池充电。将组件连接到外部电源前，需要确保其干燥。

您可从下列网站获得本地化译文：<http://www.zebra.com/support>。

电池充电

对移动设备的电池充电时，电池和充电器的温度必须介于华氏 +32°至 +104° 之间（摄氏 0° 至 +40°）。

无线电频率干扰要求 - FCC



注释 此设备已通过测试，符合 FCC 规则第 15 部分关于 B 级数字设备的限制。这些限制的制定是为了提供合理保护，防止此设备在居住区安装时产生有害干扰。此设备可产生、使用并会发射无线电频率能量，而且，如果未按说明进行安装和使用，可能会对无线电通讯造成有害干扰。当然，也不能担保在特定安装中不会产生干扰问题。如果使用此设备确实对无线电或电视机的接收造成干扰（可以通过关闭设备然后再打开来确定），建议您采用以下一种或多种措施排除干扰：

- 重新调整接收天线的方向或位置
- 增加此设备与接收器的间隔距离
- 将此设备和接收器分别连接到不共用同一电路的电源插座上
- 咨询经销商或经验丰富的无线电/TV 技术人员，以获得帮助。

无线电频率干扰要求 - 加拿大

此 B 级数字仪器符合加拿大 ICES-003 的规定。

Cet appareil numérique de la classe B est conforme à la norme NMB-003 du Canada.

CE 标示和欧洲经济区 (EEA)

Zebra 特此声明，本设备符合所有适用指令、2004/108/EC、2006/95/EC 和 2011/65/EU 的要求。要获得符合声明，请访问 <http://www.zebra.com/doc>。

日本 (VCCI) - 干扰自愿控制委员会

この装置は、情報処理装置等電波障害自主規制協議会（VCCI）の基準に基づくクラスB情報技術装置です。この装置は、家庭環境で使用することを目的としていますが、この装置がラジオやテレビジョン受信機に近接して使用されると、受信障害を引き起こすことがあります。取扱説明書に従って正しい取り扱いをして下さい。

这是符合日本自愿控制信息科技设备干扰委员会 (VCCI) 标准的 Class B 产品。如果在居民环境下在无线电或电视机附近使用本设备，可能会产生无线电干扰。请遵照说明手册安装和使用本设备。

废弃电气电子设备指令 (WEEE)

English: For EU Customers: All products at the end of their life must be returned to Zebra for recycling. For information on how to return product, please go to: <http://www.zebra.com/weee>.

Français : Clients de l'Union Européenne : Tous les produits en fin de cycle de vie doivent être retournés à Zebra pour recyclage. Pour de plus amples informations sur le retour de produits, consultez : <http://www.zebra.com/weee>.

Español: Para clientes en la Unión Europea: todos los productos deberán entregarse a Zebra al final de su ciclo de vida para que sean reciclados. Si desea más información sobre cómo devolver un producto, visite: <http://www.zebra.com/weee>.

Deutsch: Für Kunden innerhalb der EU: Alle Produkte müssen am Ende ihrer Lebensdauer zum Recycling an Zebra zurückgesandt werden. Informationen zur Rücksendung von Produkten finden Sie unter <http://www.zebra.com/weee>.

Italiano: per i clienti dell'UE: tutti i prodotti che sono giunti al termine del rispettivo ciclo di vita devono essere restituiti a Zebra al fine di consentirne il riciclaggio. Per informazioni sulle modalità di restituzione, visitare il seguente sito Web: <http://www.zebra.com/weee>.

Português: Para clientes da UE: todos os produtos no fim de vida devem ser devolvidos à Zebra para reciclagem. Para obter informações sobre como devolver o produto, visite: <http://www.zebra.com/weee>.

Nederlands: Voor klanten in de EU: alle producten dienen aan het einde van hun levensduur naar Zebra te worden teruggezonden voor recycling. Raadpleeg <http://www.zebra.com/weee> voor meer informatie over het terugzenden van producten.

Polski: Klienci z obszaru Unii Europejskiej: Produkty wycofane z eksploatacji należy zwrócić do firmy Zebra w celu ich utylizacji. Informacje na temat zwrotu produktów znajdują się na stronie internetowej <http://www.zebra.com/weee>.

Čeština: Pro zákazníky z EU: Všechny produkty je nutné po skončení jejich životnosti vrátit společnosti Zebra k recyklaci. Informace o způsobu vrácení produktu najdete na webovém stránce: <http://www.zebra.com/weee>.

Eesti: EL klientidele: kõik tooted tuleb nende eluea lõppedes tagastada taaskasutamise eesmärgil Zebra'ile. Lisainformatsiooni saamiseks toote tagastamise kohta külastage palun aadressi: <http://www.zebra.com/weee>.

Magyar: Az EU-ban vásárlóknak: Minden tönkrement terméket a Zebra vállalathoz kell eljuttatni újrahasznosítás céljából. A termék visszajuttatásának módjával kapcsolatos tudnivalóként látogasson el a <http://www.zebra.com/weee> weboldalra.

Slovenski: Za kupce v EU: vsi izdelki se morajo po poteku življenjske dobe vrniti podjetju Zebra za reciklažo. Za informacije o vračilu izdelka obiščite: <http://www.zebra.com/weee>.

Svenska: För kunder inom EU: Alla produkter som uppnått sin livslängd måste returneras till Zebra för återvinning. Information om hur du returnerar produkten finns på <http://www.zebra.com/weee>.

Suomi: Asiakkaat Euroopan unionin alueella: Kaikki tuotteet on palautettava kierrätettäväksi Zebra-yhtiöön, kun tuotetta ei enää käytetä. Lisätietoja tuotteen palauttamisesta on osoitteessa <http://www.zebra.com/weee>.

Dansk: Til kunder i EU: Alle produkter skal returneres til Zebra til recirkulering, når de er udtjent. Læs oplysningerne om returnering af produkter på: <http://www.zebra.com/weee>.

Ελληνικά: Για πελάτες στην Ε.Ε.: Όλα τα προϊόντα, στο τέλος της διάρκειας ζωής τους, πρέπει να επιστρέφονται στην Zebra για ανακύκλωση. Για περισσότερες πληροφορίες σχετικά με την επιστροφή ενός προϊόντος, επισκεφθείτε τη διεύθυνση <http://www.zebra.com/weee> στο Διαδίκτυο.

Malti: Għal klijenti fi-UE: il-prodotti kollha li jkunu waslu fi-aħħar tal-ħajja ta' l-użu tagħhom, iridu jiġu rritornati għand Zebra għar-riċiklaġġ. Għal aktar taġġirif dwar kif għandek tirritorna l-prodott, jekk jogħġbok żur: <http://www.zebra.com/weee>.

Slovenski: Za kupce v EU: vsi izdelki se morajo po poteku življenjske dobe vrniti podjetju Zebra za reciklažo. Za informacije o vračilu izdelka obiščite: <http://www.zebra.com/weee>.

Slovenčina: Pre zákazníkov z krajín EU: Všetky výrobky musia byť po uplynutí doby ich životnosti vrátené spoločnosti Zebra na recykláciu. Bližšie informácie o vrátení výrobkov nájdete na: <http://www.zebra.com/weee>.

Lietuvių: ES vartotojams: visi gaminiai, pasibaigus jų eksploatacijos laikui, turi būti grąžinti utilizuoti į kompaniją „Zebra“. Daugiau informacijos, kaip grąžinti gaminį, rasite: <http://www.zebra.com/weee>.

Latviešu: ES klientiem: visi produkti pēc to kalpošanas mūža beigām ir jānogādā atpakaļ Zebra otrreizējai pārstrādei. Lai iegūtu informāciju par produktu nogādāšanu Zebra, lūdzu, skatiet: <http://www.zebra.com/weee>.

服务信息

如果设备有问题，请联系设施技术人员或系统支持人员。如果设备出现任何问题，他们将与 Zebra 支持中心联系：

<http://www.zebra.com/support>。

<p>要获得本指南的最新版本，请访问：http://www.zebra.com/support。</p>
