

VCD7X00-P 汽车通讯座

快速参考指南

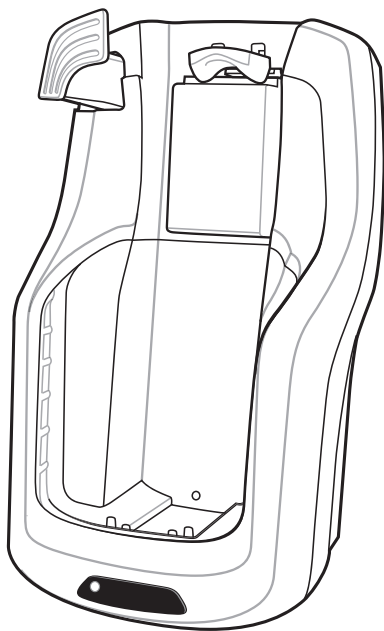

Zebra 保留对任何产品进行更改以提高其可靠性、改进其功能和设计的权利。

对于与任何产品、电路的应用或使用，或者与此处所述之其它应用相关或由此而产生的任何产品责任，Zebra 概不负责。

对于可能用到 Zebra 产品的系统、仪器、机械、材料、方法或流程，或任何与 Zebra 产品组合使用的情况，Zebra 未以明示、暗示、禁反言或其它任何方式授予使用上述情况涉及到的或与之相关的专利权或专利的许可。Zebra 仅为其产品中所包含的设备、电路和子系统提供暗示许可。

质量保证书

要获得 Zebra 硬件产品质量保证书的完整内容，请访问：

<http://www.zebra.com/warranty>。

简介

本指南介绍了如何安装和使用与 Zebra MC7X 企业数字助手配套的 VCD7X00-P 汽车通讯座。

请将 VCD7X00-P 安装在汽车中。其用途有：

- 牢牢固定好 MC7X
- 提供操作 MC7X 所需的电源
- 提供一个串行端口以便 MC7X 与外部设备（例如，打印机）进行数据通讯
- 对 MC7X 中的电池充电
- 对标准或超大容量的备用电池充电

此款通讯座的电源由汽车的 12V 或 24V 电气系统提供。其工作电压为 9V 至 32V，要求的最大电流为 4A。

关于本指南

本指南包含以下内容：

- *第 4 页的要求*
- *第 5 页的部件*
- *第 7 页的安装方法*
- *第 8 页的电源连接*
- *第 10 页的串行设备连接*
- *第 11 页的插入和取出 MC7X*
- *第 12 页的 MC7X 电池充电*
- *第 12 页的插入和取出备用电池*
- *第 14 页的备用电池充电*
- *第 14 页的 LED 指示器*
- *第 15 页的维护和清洁*
- *第 15 页的故障排除*
- *第 17 页的规章信息*
- ***背面板上的服务信息***

有关 MC70 系列 EDA 的详细信息，请参阅《MC70 快速入门指南》(p/n 72-71770-xx)、《MC70 用户指南》(p/n 72E-71769-xx) 和《MC70 集成商指南》(p/n 72E-71768-xx) 或《MC75 快速入门指南》(p/n 72-103079-xx)、《MC75 用户指南》(p/n 72E-103077-xx) 和《MC75 集成商指南》(p/n 72E-103078-xx)。

要求

安装:

- 四个 #8-32 自锁螺帽 (随附)
- 四个 #8 垫圈 (随附)
- 一个带 #6 钻头 (.204") 的钻孔机。

电源连接:

- 电源输入电缆 (随附), p/n 25-61987-01R
- UL 认证列出的额定电压为 250V、额定电流为 5A 的串联保险丝 (随附), 在不连接汽车的保险丝盘时必须使用
- 串联保险丝支架 (随附), 在不连接汽车的保险丝盘时必须使用。

串口连接:

- DB9 端口串行电缆 (有些设备可能要求使用零调制解调器)。

通讯:

- 一台 MC7X
- 主机设置和 MC7X 设置 (由您使用的应用程序确定)。

部件



正视图

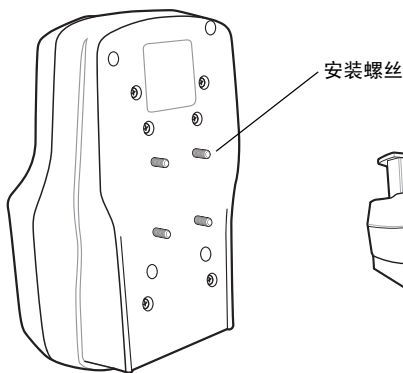

后视图

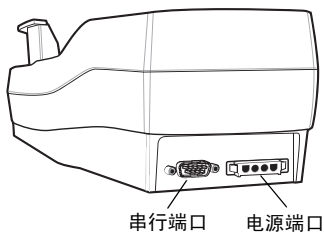

底视图

通讯座底部有两个连接端口：

端口	功能
串口	标准 RS-232 端口，用于通过串行电缆直接连接串行设备。
电源	用于通过电源输入电缆连接汽车电源。

连接器针脚引线

电源输入电缆

针脚	信号
1	底盘地线（裸线）
2	底盘地线（裸线）
3	V+（红线）
4	V+（红线）

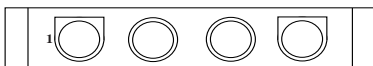

电源电缆的连接器

串行电缆

针脚	信号	针脚	信号
1	DCD	5	GND
2	RxD	6	DSR
3	TxD	7	RTS
4	DTR	8	CTS
5	GND	9*	+5V_OUT @ 200 mA（最大）。

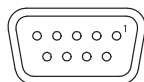

串行电缆的连接器

*仅当在 EDA 上启用了串行通讯时才激活。



警告 行车安全 - 驾车时请不要使用 MC7X。要使用 MC70，请首先停好车。请始终确保 MC7X 完全插入通讯座中。请不要将 MC70 放在座位上，或其他当发生碰撞或突然停车时容易掉落的位置。如果插入不正确，可能导致财产损失或人身伤害。对于因驾车期间使用本产品造成的任何损失，Zebra 概不负责。请记住：安全第一。

安装方法



提醒 请只垂直安装汽车通讯座，并且电池释放杆处于顶部或水平位置，移动式电脑的显示屏面朝上。根据 SAE J1455 第 4.10.3.5 部分的规定，安装时请不要让汽车通讯座侧放或上下颠倒，也不要将它安装在板上，否则可能使汽车通讯座受到超过 40G 的冲击力或撞击力。

1. 选择通讯座的安装位置。安装位置应该平坦，并且足够支撑通讯座。
2. 使用下面的安装模板，准备一个可安装四个 #8-32 螺栓的安装面。用 #6 钻头钻四个孔。

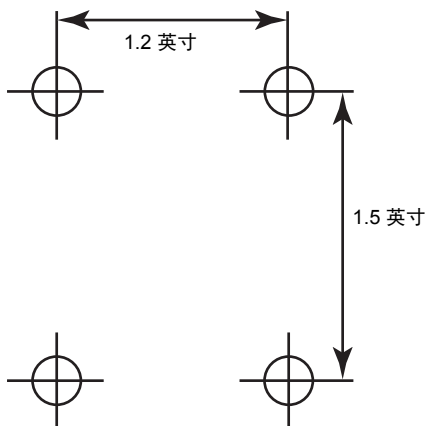

3. 在安装面上为通讯座定位。

4. 使用四个 #8 垫圈和四个 #8-32 自锁螺帽拧紧螺栓以固定通讯座。



提醒 请不要将 VCD7X00-P 汽车通讯座安装在气囊盖板上或附近，也不要安装在需氧区内。另外，不要将它安装在会影响驾车安全或驾驶性能的位置。

电源连接

连接电源前，请先阅读以下所有指示。



警告! 必须由受过良好培训的技术人员执行电源连接。连接不正确可能会损坏您的汽车、通讯座或移动式电脑。有关断开电源的说明，请参阅汽车的车主手册。

要将通讯座与电源连接：



提醒 在为此通讯座设置连接时，只能使用此通讯座随附的电源输入电缆。

1. 找到汽车电源。



注释 连接汽车通讯座电源输入电缆的理想位置是汽车保险丝盘中的附件输出处。汽车通讯座连入的电路应该可承受通讯座及原电路负荷的最大载荷。有关电路识别的信息，请参阅汽车的 *车主手册*。如果保险丝输出不可用，在安装汽车通讯座的同时则必须安装随附的串联保险丝支架及 UL 认证列出的 5A 保险丝。此保险丝可保护汽车不会因为连接通讯座的输电线发生短路而受损。当汽车熄火时，要使用通讯座为 MC7X 和备用电池充电，请将通讯座与不连开关的电源连接。

2. 排布好从通讯座的电源端口到汽车电源连接点之间的电源输入电缆。



注释 如何排布和固定从通讯座到汽车电源的电源输入电缆，这一点相当重要，因为如果布线不正确，可能带来严重后果。为避免电缆与任何锐边意外接触，请在电缆通过缺口的位置用合适的套管和箝位保护电缆。如果电缆与锋利表面接触，当电机震动太厉害时，线束的绝缘材料可能被磨损，从而导致裸线与底盘之间发生短路。这样可能引发火灾。为避免发生意外事故，所有布线都应该远离活动零件、高温区域和任何污染物。

3. 在使用随附的串联保险丝支架（在不连接汽车的保险丝盘时必须使用）时：
- 确保保险丝支架包含一根 UL 认证列出的 5A 缓熔型保险丝。
 - 如下图所示，将保险丝支架与红色 V+ 电线的一端绞接在一起。保险丝的位置尽量靠近电源连接点。

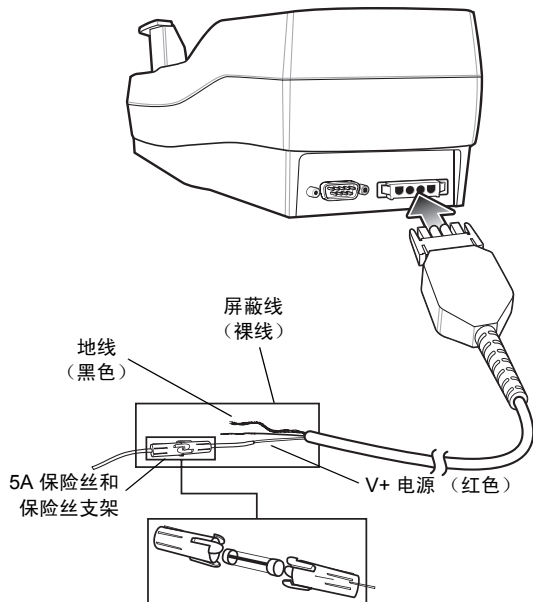

4. 准备好电缆终端。

- a. 红色电线：连接 +12/24 V 汽车电源。
- b. 黑色电线和屏蔽线：连接到汽车地线或底盘地线。

✓ **注释** 电缆端接方式取决于汽车。如果汽车配有电源输出连接器，您必须将配对的连接器连接到电源电缆的一端。您可以使用简单的片式端子或商用连接器来连接保险丝盘。有关如何接入汽车电源的信息，请参阅汽车的 *车主手册*。

5. 将电源输入电缆连接到通讯座上的电源端口。

要查看通讯座是否通电，请插入 MC7X。MC7X 上的充电 LED 指示器缓慢闪烁，则表明正在充电；当电池充电完毕时，指示器转为稳定琥珀色。有关其它指示，请参阅第 14 页的 LED 指示器。

串行设备连接

MC7X 的底部有一个串行端口。将 MC7X 插入通讯座时，它就会连接到通讯座的串行端口。然后，MC7X 就可以使用通讯座的串行端口与外部设备进行通讯。

要让 MC7X 与串行设备进行串行通讯，请将 9 针串行电缆的一端连接到通讯座的串行端口，将串行电缆的另一端连接到串行设备的串行端口。



✓ **注释** 有些设备可能要求使用零调制解调器串行电缆。

要开始通讯：

1. 将 MC7X 插入通讯座中。
2. 要启动通讯，还需要在 MC7X 上进行适当选择，这由您使用的应用程序确定。



提醒 在数据通讯期间取出 MC7X，则会中断 MC7X 与所连设备的通讯。

插入和取出 MC7X



注释 汽车通讯座支持插入带标准或超大容量电池的 MC7X 并为其充电，也支持在备用电池槽中插入标准或超大容量的电池并为其充电。

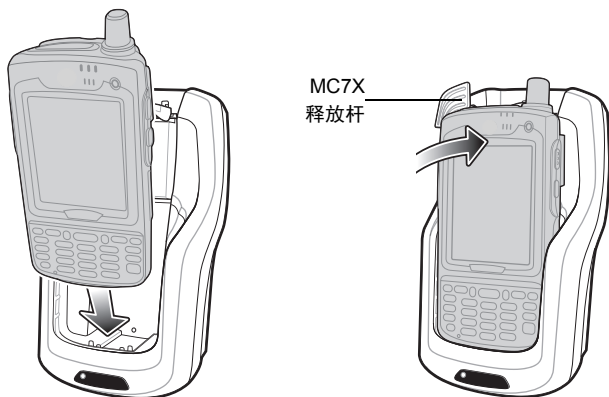

为确保正确插入 MC7X，请注意倾听是否有滴答声，听到滴答声则表明已启用 MC 70 按钮释放锁定装置，并且 MC7X 已锁定到位。



提醒 确保 MC7X 完全插入通讯座中。如果插入不正确，可能会导致财产损失或人身伤害。对于因驾车行驶期间使用本产品造成的任何损失，Zebra 概不负责。

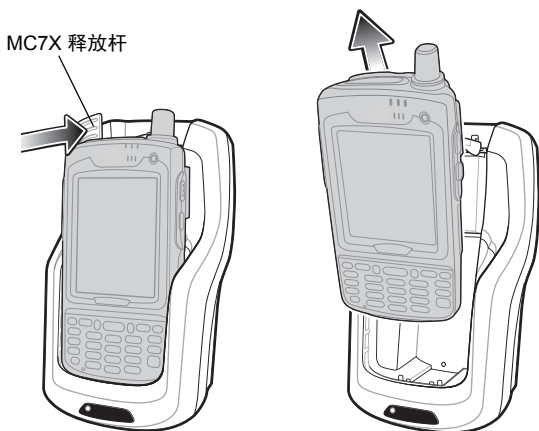

MC7X 电池充电

1. 确保通讯座已连接电源。请参阅第 8 页的电源连接。
2. 将 MC7X 插入通讯座中。请参阅第 11 页的插入和取出 MC7X。

一插入 MC7X，MC7X 就开始通过通讯座进行充电。为电池充电不会大量消耗汽车电池。1900 mAh 电池的充电时间大约要四小时。3800 mAh 电池的充电时间大约要八小时。有关所有充电指南，请参阅第 14 页的 LED 指示器。

插入和取出备用电池

- ✓ **注释** 汽车通讯座支持在备用电池插槽中插入标准容量电池和大容量电池，并为电池充电。

要插入备用电池：

1. 提起电池释放杆。

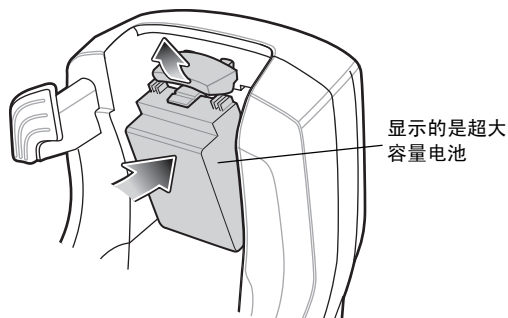

2. 将备用电池对准通讯座的备用电池充电插槽，电池的充电触点朝上，并朝向通讯座的背面。
3. 将电池放入备用电池插槽中。
4. 释放电池释放杆。请确保正确插入备用电池。电池释放杆应当将备用电池锁定到位。

要取出备用电池，请按住电池释放杆，从备用电池插槽中提起并取出电池。

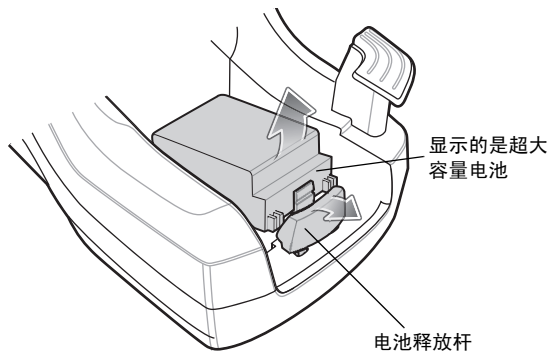

备用电池充电

1. 确保通讯座已连接电源。请参阅第 8 页的电源连接。
2. 将备用电池插入通讯座中。请参阅第 12 页的插入和取出备用电池。

一插入备用电池，电池就开始通过通讯座进行充电。为电池充电不会大量消耗汽车电池。1900 mAh 电池的充电时间大约要四小时。3800 mAh 电池的充电时间大约要八小时。有关充电指示，请参阅第 14 页的 LED 指示器。

LED 指示器

LED 指示器	指示
MC7X 电池充电（LED 指示器在 MC7X 上）	
熄灭	MC7X 不在通讯座中；未正确放置 MC7X；通讯座未通电。
呈琥珀色快速闪烁（每秒闪烁两次）	充电时出错（不在电池充电温度范围内，或充电太长但未充完电）。检查 MC7X 的位置。
呈琥珀色慢速闪烁（每两秒钟闪烁一次）	MC7X 正在充电。
稳定琥珀色	充电完毕。
备用电池充电（LED 指示器在通讯座上）	
熄灭	插槽中没有备用电池；未正确放置备用电池；通讯座未通电。
呈琥珀色快速闪烁（每秒闪烁两次）	充电时出错（不在电池充电温度范围内，或充电太长但未充完电）。检查备用电池的位置。
呈琥珀色慢速闪烁（每两秒钟闪烁一次）	备用电池正在充电。
稳定琥珀色	充电完毕。

维护和清洁

避免通讯座沾上油、润滑油或汽油，不要让通讯座插槽底部积聚碎屑。必要时，请使用温和的清洁剂来清洁通讯座。如果不确定是否要使用某种清洁剂，请与 Zebra 联系，以获得有关建议。

故障排除

症状	可能原因	操作
MC7X 的电池正在充电，但 LED 指示器不亮。	通讯座未通电。	确保已牢固地将电源输入电缆连接到通讯座的电源端口。
MC7X 的电池不在充电。	过早从通讯座中取出 MC7X。	将 MC7X 放回通讯座中；您可能在 MC70 充电之前就将其取出。如果 MC7X 电池组的电量已完全耗尽，标准容量电池充满电需要四小时，大容量电池充满电需要八小时。
	电池出现故障。	更换电池。
	MC7X 未正确放入通讯座中。	从通讯座中取出 MC7X，然后重新正确放入。如果仍未对电池充电，请与客户支持联系。 当正确插入 MC7X 且正在充电时，MC7X 的 LED 电池充电指示器将呈琥珀色慢速闪烁。
未传输数据，或者传输的数据不完整。	在通讯期间，从通讯座中取出了 MC7X。	将 MC7X 放回通讯座中，然后重新传输。
	未使用零调制解调器电缆。	有些外部设备要求使用零调制解调器电缆。使用零调制解调器电缆重新传输。
	电缆配置不正确。	请向系统管理员咨询。
	没有安装电缆或已断开电缆连接。	重新连接电缆。

健康与安全建议

汽车中的安装事项

无线电频率 (RF) 信号可能会对机动车辆中安装不正确或屏蔽不当的电气系统产生干扰 (包括安全系统)。有关您的汽车信息, 请向制造商或其代表咨询。如果在汽车中添加了任何设备, 则还应当咨询这些设备的制造商。

气囊膨胀时会产生很大的压力。请勿将物体, 包括固定的或可移动的无线设备, 安装在气囊上方或气囊膨胀区域。如果车载无线设备安装不正确, 当气囊膨胀时可能会造成严重的伤害。

将设备放在随手可及之处, 确保您在拿取设备时视线不必离开路面。

注释: 严禁将设备连接至报警装置, 若与报警装置相连, 当您在公路上收到来电时, 汽车喇叭会响起来或车灯闪烁。

行车安全

驾车时不要作笔记或使用设备。草草记录“待办事项”或快速翻查通讯簿都会让您分心, 使注意力偏离主要责任 - 安全驾驶。

驾车时, 驾驶是您的首要责任 - 请专心驾车。请查询您驾车所在区域制定的关于使用无线设备的法律和法规。请始终遵守这些法律和法规。

如果在驾车时使用无线设备, 请保持良好的判断力, 并记住下列提示:

- 熟练使用您的无线设备及所有功能, 例如单键拨号和重拨。如果可用, 这些功能可帮助您拨打电话, 您无需转移注意力。
- 如果可用, 请使用免提设备。
- 告诉您的通话方您正在驾车, 如有必要, 在交通繁忙或天气恶劣时请中断通话。下雨、下冰雹、下雪、结冰甚至交通繁忙都是比较危险的情况。
- 拨打电话时请正确判断形势和估计交通情况, 如果可能, 请在不开车时或开车前拨打电话。请尝试计划在停好车时拨打电话。如果需要在驾车时拨打电话, 请先只拨几个号码, 接着查看路面情况和后视镜, 然后继续拨号。
- 谈话时不要太紧张或太激动, 这样会分散您的注意力。告诉您的通话方您正在驾车, 如果谈话可能分散您对路面的注意力, 请中断谈话。

- 可以使用手机请求帮助。当发生火灾、交通事故或紧急医疗事故时，请拨打急救电话（在美国为 9-1-1，在欧洲为 1-1-2）或其他当地的紧急电话号码。请记住，这是手机的免费电话号码！不管是否需要输入任何保密码，不管网络情况如何，不管是否插入了 SIM 卡，您都可以拨打此号码。
- 使用您的手机为处于急救状态的他人提供帮助。如果您目睹一起车祸、目击正在进行的犯罪或其他严重紧急事件并且有人命在旦夕，请拨打急救电话（在美国为 9-1-1，在欧洲为 1-1-2）或其他当地的紧急电话号码，正如您希望他人帮您做的一样。
- 必要时，请拨打路边援助电话或专用的非紧急事故无线援助电话。如果您看到有车发生故障但未造成严重危害，发现交通信号失灵，目击一起情节较轻的交通事故并且无人受伤，或者看到一辆您知道已被盗的汽车，请拨打道路援助电话或其他专用的非紧急无线电话。

“无线行业提醒您，驾车使用设备/手机时请注意安全”。

规章信息

本指南适用于以下型号：VCD7000-P。

所有 Zebra 设备的设计均严格遵守各个销售地点所制定的法律和规章，并按照要求进行标示。

未经 Zebra 明确批准而擅自对 Zebra 设备作出更改或修改，将有可能令用户操作设备的权利失效。

请仅使用 Zebra 认可且 UL 认证列出的移动数据终端。Zebra 批准且 UL 认证列出的附件和/或 Zebra 批准且 UL 认证列出/认可的电池组。



提醒 只能使用经 Zebra 认可的 UL 列出的附件、电池组和电池充电器。

切勿尝试对潮湿或打湿的移动数据采集终端或电池进行充电。
所有组件必须保持干燥，才能连接外部电源。

声称的最高工作温度为 50°C。

您可从下列网站获得本地化译文：<http://www.zebra.com/support>。

无线电频率干扰要求 - FCC

注释：此设备已通过测试，符合 FCC 规则第 15 部分关于 B 级数字设备的限制。这些限制的制定是为了提供合理保护，防止此设备在居住区安装时产生有害干扰。此设备可产生、使用并会发射无线射频能量，而且，如果未按说明进行安装和使用，可能会对无线电通信造成有害干扰。当然，也不能担保在特定安装中不会产生干扰问题。如果使用此设备确实对无线电或电视机的接收造成干扰（可以通过关闭设备然后再打开来确定），建议您采用以下一种或多种措施排除干扰：



「廢電池請回收」

- 重新调整接收天线的方向或位置
- 增加此设备与接收器的间隔距离
- 将此设备和接收器分别连接到不共用同一电路的电源插座上
- 咨询经销商或经验丰富的无线电/TV 技术人员，以获得帮助。

无线电频率干扰要求 - 加拿大

此 B 级数字仪器符合加拿大 ICES-003 的规定

Cet appareil numérique de la classe B est conforme à la norme NMB-003 du Canada.

标示和欧洲经济区 (EEA)

符合声明

Zebra 特此声明，本设备符合所有适用指令 2004/108/EC、2006/95/EC 和 2011/65/EU 的要求。要获得符合声明，请访问 <http://www.zebra.com/doc>。

电池

台湾地区 - 回收

EPA（环境保护署）要求干电池生产厂家或进口公司必须遵照“废弃物处理法”第 15 条的规定，在销售、免费赠送或促销的电池上注明回收标志。有关如何正确处理电池的事宜，请与获得相应资格的台湾回收公司联系。



「廢電池請回收」

电池信息

Zebra 充电电池组的设计和结构均达到行业最高标准。

但是，除到期须更换电池外，电池的使用寿命和保存期限受到多种条件的制约。有多种因素可影响到电池组的实际使用寿命，例如，高温、寒冷、恶劣的环境条件及腐蚀性液滴等。

如果电池的保存时间超过六 (6) 个月，则电池的整体性能将不可避免地发生退化。从设备中取出电池，充到一半电量，然后保存在干燥阴凉的位置，这样可以防止电容损失、金属部件生锈及漏液。如果电池的保存时间在一年或一年以上，则至少应每年查看一次电池电量，充电使电池电量保持半满。

如果发现电池的使用时间明显缩短，请更换电池。

无论是单独购买电池还是作为移动数据终端部件购买的电池，所有 Zebra 电池的标准保修期均为一年。有关 Zebra 电池的详细信息，请访问：
www.zebra.com/batterybasics。



提醒 如果更换的电池型号不对，可能导致爆炸发生。

请按照指示处理电池。

电池安全指导原则

- 设备充电区域必须远离碎屑、易燃物或化学物质。设备在非商业环境中充电时应格外小心。
- 请遵循用户指南中的电池使用、储存和充电指导原则。
- 电池使用方式不当可能导致火灾、爆炸或其它风险发生。
- 对移动设备的电池充电时，电池和充电器的温度必须介于+32°F 至 +104°F (0°C 至 +40°C) 之间。
- 不要使用不兼容的电池和充电器。使用不兼容的电池或充电器可能会导致发生火灾、爆炸、泄漏或其他危险。如果对电池或充电器的兼容性有任何疑问，请与 Zebra 技术支持联系。

- 按照 IEEE1725 第 10.2.1 条的规定, 为便于用户对认可的电池进行验证, 3600 mAh 电池 (p/n 82-71364-05) 和 4800 mAh 电池 (p/n 82-71364-06) 带有 Zebra 全息标识。在安装电池之前, 请务必检查电池是否带有 Zebra 验证全息标识。
- 请勿拆开、压挤、弯曲、扭曲、刺穿或切割电池。
- 由电池供电的设备跌落在坚硬表面上的严重影响可能导致电池过热。
- 请勿使电池短路, 或者使用金属或其它导电物体接触电池接线端。
- 请勿修改或改制电池、在电池中插入异物、将电池浸入或接触水或其它液体、使电池暴露于明火、爆炸源或其它风险源。
- 请勿将设备置于或存放在温度过高的环境中, 如停泊的车辆里或辐射物质或其他热源附近。请勿将电池置于微波炉或烘干机中。
- 儿童必须在成人监管下使用电池。
- 请遵照当地规定及时处理用过的可充电电池。
- 请勿将电池丢入火中。
- 如果误吞电池, 请立即求医。
- 如果发生电池泄漏, 请勿让液体沾到皮肤或眼睛上。如果不慎沾到, 请用大量水冲洗接触的部位, 并立即求医。
- 如果怀疑设备或电池已损坏, 请联系 Zebra 支持中心安排检查。

日本 (VCCI) - 干扰自愿控制委员会

Class B ITE

この装置は、情報処理装置等電波障害自主規制協議会 (V C C I) の基準に基づくクラスB情報技術装置です。この装置は、家庭環境で使用することを目的としていますが、この装置がラジオやテレビジョン受信機に近接して使用されると、受信障害を引き起こすことがあります。取扱説明書に従って正しい取り扱いをして下さい。

这是符合日本自愿控制信息科技设备干扰委员会 (VCCI) 标准的 Class B 产品。如果在居民环境下在无线电或电视机附近使用本设备, 可能会产生无线电干扰。请遵照说明手册安装和使用本设备。



Waste Electrical and Electronic Equipment (WEEE)

English: For EU Customers: All products at the end of their life must be returned to Zebra for recycling. For information on how to return product, please go to: <http://www.zebra.com/weee>.

Français: Clients de l'Union Européenne: Tous les produits en fin de cycle de vie doivent être retournés à Zebra pour recyclage. Pour de plus amples informations sur le retour de produits, consultez : <http://www.zebra.com/weee>.

Español: Para clientes en la Unión Europea: todos los productos deberán entregarse a Zebra al final de su ciclo de vida para que sean reciclados. Si desea más información sobre cómo devolver un producto, visite: <http://www.zebra.com/weee>.

Български: За клиенти от ЕС: След края на полезния им живот всички продукти трябва да се връщат на Zebra за рециклиране. За информация относно връщането на продукти, моля отидете на адрес: <http://www.zebra.com/weee>.

Deutsch: Für Kunden innerhalb der EU: Alle Produkte müssen am Ende ihrer Lebensdauer zum Recycling an Zebra zurückgesandt werden. Informationen zur Rücksendung von Produkten finden Sie unter <http://www.zebra.com/weee>.

Italiano: per i clienti dell'UE: tutti i prodotti che sono giunti al termine del rispettivo ciclo di vita devono essere restituiti a Zebra al fine di consentirne il riciclaggio. Per informazioni sulle modalità di restituzione, visitare il seguente sito Web: <http://www.zebra.com/weee>.

Português: Para clientes da UE: todos os produtos no fim de vida devem ser devolvidos à Zebra para reciclagem. Para obter informações sobre como devolver o produto, visite: <http://www.zebra.com/weee>.

Nederlands: Voor klanten in de EU: alle producten dienen aan het einde van hun levensduur naar Zebra te worden teruggezonden voor recycling. Raadpleeg <http://www.zebra.com/weee> voor meer informatie over het terugzenden van producten.

Polski: Klienci z obszaru Unii Europejskiej: Produkty wycofane z eksploatacji należy zwrócić do firmy Zebra w celu ich utylizacji. Informacje na temat zwrotu produktów znajdują się na stronie internetowej <http://www.zebra.com/weee>.

Čeština: Pro zákazníky z EU: Všechny produkty je nutné po skončení jejich životnosti vrátit společnosti Zebra k recyklaci. Informace o způsobu vrácení produktu najdete na webových stránkách: <http://www.zebra.com/weee>.

Eesti: EL klientidele: kõik tooted tuleb nende eluea lõppedes tagastada taaskasutamise eesmärgil Zebra'ile. Lisainformatsiooni saamiseks toote tagastamise kohta külastage palun aadressi: <http://www.zebra.com/weee>.

Magyar: Az EU-ban vásárlóknak: Minden tönkrement terméket a Zebra vállalathoz kell eljuttatni újrahasznosítás céljából. A termék visszajuttatásának módjával kapcsolatos tudnivalóként látogasson el a <http://www.zebra.com/weee> weboldalra.

Slovenski: Za kupce v EU: vsi izdelki se morajo po poteku življenjske dobe vrniti podjetju Zebra za reciklažo. Za informacije o vračilu izdelka obišeite: <http://www.zebra.com/weee>.

Svenska: För kunder inom EU: Alla produkter som uppnått sin livslängd måste returneras till Zebra för återvinning. Information om hur du returnerar produkten finns på <http://www.zebra.com/weee>.

Suomi: Asiakkait Euroopan unionin alueella: Kaikki tuotteet on palautettava kierrätettäväksi Zebra-yhtiöön, kun tuotetta ei enää käytetä. Lisätietoja tuotteen palauttamisesta on osoitteessa <http://www.zebra.com/weee>.

Dansk: Til kunder i EU: Alle produkter skal returneres til Zebra til recirkulering, når de er udtjent. Læs oplysningerne om returnering af produkter på: <http://www.zebra.com/weee>.

Ελληνικά: Για πελάτες στην Ε.Ε.: Όλα τα προϊόντα, στο τέλος της διάρκειας ζωής τους, πρέπει να επιστρέφονται στην Zebra για ανακύκλωση. Για περισσότερες πληροφορίες σχετικά με την επιστροφή ενός προϊόντος, επισκεφθείτε τη διεύθυνση <http://www.zebra.com/weee> στο Διαδίκτυο.

Malti: Għal klijenti fl-UE: il-prodotti kollha li jkunu waslu fl-aħħar tal-ħajja ta' l-użu tagħhom, iridu jiġu rritornati għand Zebra għar-riciklaġġ. Għal aktar taġġir dwar kif għandek tirritorna l-prodott, jekk jogħġbok żur: <http://www.zebra.com/weee>.

Românesc: Pentru clienții din UE: Toate produsele, la sfârșitul duratei lor de funcționare, trebuie returnate la Zebra pentru reciclare. Pentru informații despre returnarea produsului, accesați: <http://www.zebra.com/weee>.

Slovenski: Za kupce v EU: vsi izdelki se morajo po poteku življenjske dobe vrniti podjetju Zebra za reciklažo. Za informacije o vračilu izdelka obišeite: <http://www.zebra.com/weee>.

Slovenčina: Pre zákazníkov z krajín EU: Všetky výrobky musia byť po uplynutí doby ich životnosti vrátené spoločnosti Zebra na recykláciu. Bližšie informácie o vrátení výrobkov nájdete na: <http://www.zebra.com/weee>.

Lietuvių: ES vartotojams: visi gaminiai, pasibaigus jų eksploatacijos laikui, turi būti gražinti utilizuoti į kompaniją „Zebra“. Daugiau informacijos, kaip gražinti gamini, rasite: <http://www.zebra.com/weee>.

Latviešu: ES klientiem: visi produkti pēc to kalpošanas mūža beigām ir jānogādā atpakaļ Zebra otrreizējai pārstrādei. Lai iegūtu informāciju par produktu nogādāšanu Zebra, lūdzu, skatiet: <http://www.zebra.com/weee>.

Türkçe: AB Müşterileri için: Kullanım süresi dolan tüm ürünler geri dönüşürme için Zebra'ya iade edilmelidir. Ürünlerin nasıl iade edileceği hakkında bilgi için lütfen şu adresi ziyaret edin: <http://www.zebra.com/weee>.

服务信息

如果设备有问题，请联系设施技术人员或系统支持人员。如果设备出现任何问题，他们将与 Zebra 支持中心联系：<http://www.zebra.com/support>。

要获得本指南的最新版本，请访问：<http://www.zebra.com/support>。



Zebra Technologies Corporation
Lincolnshire, IL, USA
<http://www.zebra.com>

Zebra 和标志性的 Zebra 头像是 ZIH 公司在全球许多司法管辖区内注册的商标。所有其他商标均为其各自所有者的财产。©2015 ZIH 公司和 / 或其子公司。保留所有权利。



72-109083-02SC 版本 A - 2015 年 6 月